

Dell™ Latitude™ ATG E6400

Asennus- ja pikaopas

Tässä oppaassa kerrotaan tietokoneen ominaisuuksista, teknisistä tiedoista sekä pika-asennuksesta, ohjelmistosta ja vianmäärityksestä. Lisätietoja käyttöjärjestelmästä, laitteista ja tekniikasta löytyy *Dell -tekniikkaoppaassa* osoitteessa support.dell.com.

Huomautukset, muistutukset ja vaarat



HUOMAUTUS: HUOMAUTUKSET ovat tärkeitä tietoja, joiden avulla voit käyttää tietokonetta entistä paremmin.



MUISTUTUS: MUISTUTUKSET ovat varoituksia tilanteista, joissa laitteisto voi vahingoittua tai joissa tietoja voidaan menettää. Niissä kerrotaan myös, miten nämä tilanteet voidaan välttää.



VAARA: VAARAT kertovat tilanteista, joihin saattaa liittyä omaisuusvahinkojen, loukkaantumisen tai kuoleman vaara.

Macrovision-tuotteita koskevat huomautukset

Tämä tuote sisältää tekijänoikeuksien suojaustekniikkaa, joka on suojattu yhdysvaltalaisilla menetelmää koskevilla patenttivaatimuksilla ja muilla immateriaalisilla omistusoikeuksilla, joiden omistajia ovat Macrovision Corporation ja muut oikeuksien omistajat. Tämän tekijänoikeuksien suojaustekniikan käyttö vaatii luvan Macrovision Corporationilta ja on tarkoitettu vain kotikäyttöön ja muuhun rajoitettuun käyttöön, ellei Macrovision Corporation ole antanut erillistä lupaa. Käänteinen suunnittelu tai purkaminen lähdekoodiksi on kielletty.

Tämän asiakirjan tiedot voivat muuttua ilman erillistä ilmoitusta.

© 2008 Dell Inc. Kaikki oikeudet pidätetään.

Tämän tekstin kaikenlainen kopioiminen ilman Dell Inc:n kirjallista lupaa on jyrkästi kielletty.

Tekstissä käytetyt tavaramerkit: *Dell*, *DellConnect*, *Latitude*, *Wi-Fi Catcher*, *ExpressCharge*, *Dell MediaDirect* ja *DELL*-logo ovat Dell Inc:n tavaramerkkejä; *Bluetooth* on Bluetooth SIG, Inc:n omistama rekisteröity tavaramerkki, jonka käyttöön Dellillä on lisenssi; *Intel* on rekisteröity tavaramerkki ja *Core* on tavaramerkki jotka omistaa Intel Corporation Yhdysvalloissa ja muissa maissa. *Microsoft*, *Windows*, *Windows Vista* ja *Windows Vistan Käynnistä-painikkeen* logo ovat Microsoft Corporationin tavaramerkkejä tai rekisteröityjä tavaramerkkejä Yhdysvalloissa ja/tai muissa maissa. *TouchStrip* on UPEK, Inc:n tavaramerkki.

Muut tekstissä mahdollisesti käytetyt tavaramerkit ja tuotenimet viittaavat joko merkkien ja nimien haltijoihin tai näiden tuotteisiin. Dell Inc. kielteää omistusoikeuden muihin kuin omiin tavaramerkkeihinsä ja tuotemerkkeihinsä.

Malli PP27L

Toukokuu 2008

P/N KR194 ver. A00

Sisältö

1	Tietoja tietokoneesta	7
	Näkymä edestä	7
	Näkymä takaa	9
	Näkymä alta	10
	Akun irrottaminen	10
	Langaton kytkin ja Dell™ Wi-Fi Catcher™ -verkkopaikannin	11
2	Tietokoneen käyttöönotto	13
	Pika-asennus	13
	Internet-yhteyden muodostaminen	16
	Internet-yhteyden määrittäminen	16
	Tietojen siirtäminen uuteen tietokoneeseen	17
	Microsoft® Windows Vista® -käyttöjärjestelmä	17
	Microsoft Windows® XP	18

3	Tekniset tiedot	23
4	Vianmääritys	33
	Työkalut	33
	Virtavalot	33
	Merkkiäänet	33
	Virheilmoitukset	35
	Järjestelmäilmoitukset	41
	Ohjelmisto- ja laiteongelmien vianmääritys	42
	Dell-diagnostiikka	43
	Vianmääritysvihjeitä	45
	Virtaongelmat	45
	Muistiongelmat	46
	Lukitukset ja ohjelmaongelmat	47
	Dellin tekninen päivityspalvelu	49
	Dell-tukiapuohjelma	49
5	Ohjelmiston uudelleenasentaminen	51
	Ohjaimet	51
	Ohjaimien tunnistaminen	51
	Ohjaimien ja apuohjelmien uudelleenasentaminen	52
	Käyttöjärjestelmän palauttaminen	54
	Microsoft® Windowsin® Järjestelmän palauttaminen -toiminnon käyttäminen	55
	Dell™ Factory Image Restore -ohjelman käyttö	57
	Käyttöjärjestelmälevyn käyttö	58

6	Tietojen etsiminen	61
7	Ohjeiden saaminen	63
	Avun saaminen.	63
	Tekninen tuki, asiakaspalvelu	64
	DellConnect™.	64
	Online-palvelut	64
	AutoTech-palvelu.	65
	Automatisoitu tilauksen tila -palvelu	65
	Ongelmia tilauksessa	65
	Tuotetiedot	66
	Tuotteiden palauttaminen takuukorjausta tai korvausta varten	66
	Ennen kuin soitat	67
	Dellin yhteystiedot.	69
	Hakemisto	71

Tietoja tietokoneesta

Näkymä edestä

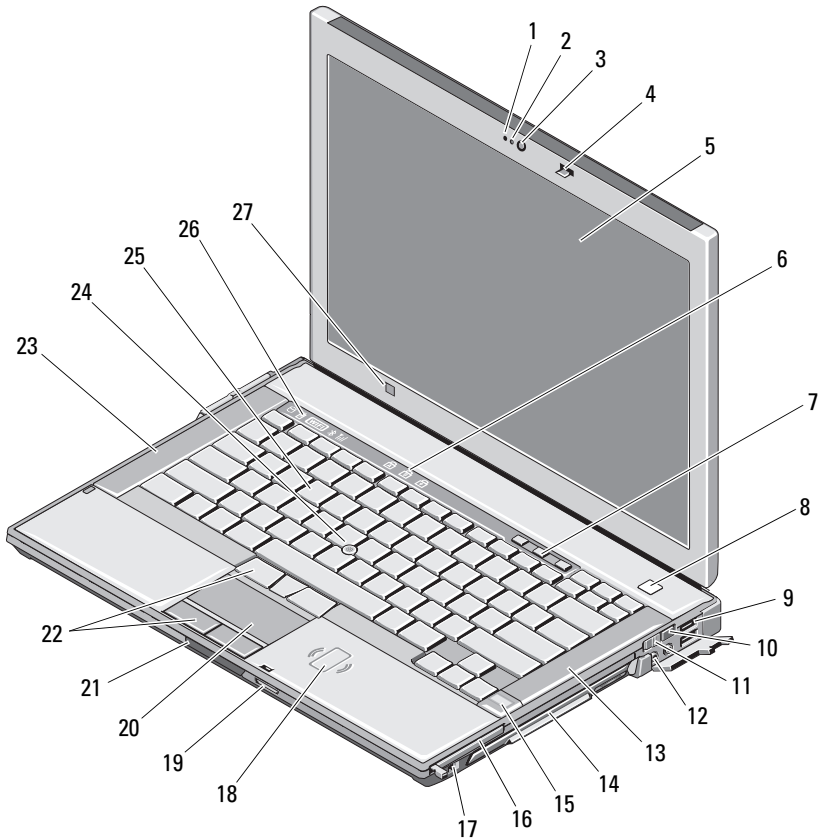

1 mikrofoni (lisävaruste)

2 kameran merkkivalo (lisävaruste)

3 kamera (valinnainen)

4 näytön salpa

5	näyttö ja (valinnainen) kosketusnäyttö	6	näppäimistön tilailmaisimet
7	äänenoimakkuuspainikkeet	8	virtapainike
9	USB-liittimet (2)	10	Wi-Fi Catcher™ -verkkopaikannin
11	langaton kytkin	12	ääniliittimet (2)
13	oikea kaiutin	14	tietovälinepaikka (ja optinen asema)
15	sormenjälkilukija (valinnainen)	16	PC-korttipaikka
17	IEEE 1394a -liitin	18	sirukortin etälukija
19	Secure Digital (SD) -muistikortinlukija	20	kosketuslevy
21	näytön salvan vapautus	22	levyhiiren/kosketuslevyn painikkeet
23	vasen kaiutin	24	ohjaussauva
25	näppäimistö	26	laitteen tilailmaisimet
27	ympäristön valotunnistin		

Näkymä takaa

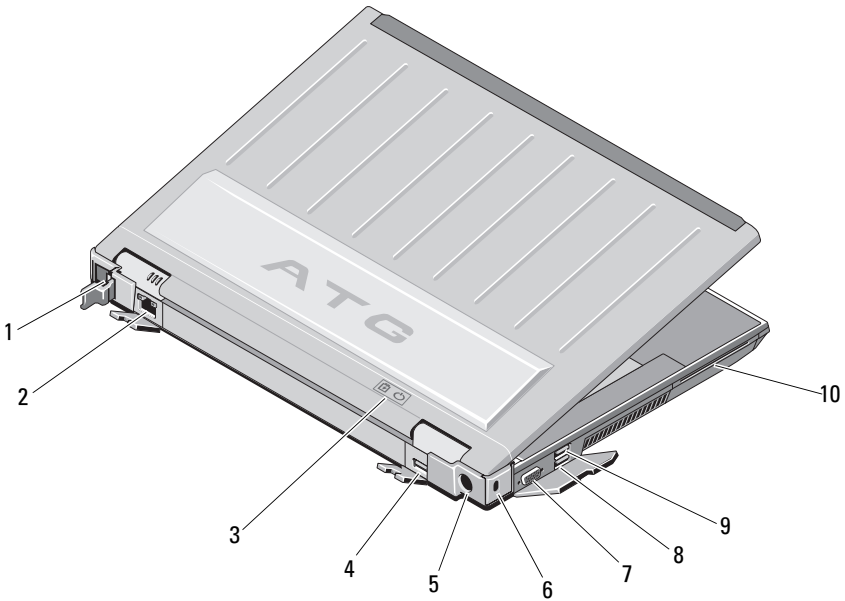

- | | | | |
|---|----------------------------|----|---|
| 1 | RJ-11-liitin (lisävaruste) | 2 | RJ-45-liitin |
| 3 | akun/virran merkkivalot | 4 | monitilainen DisplayPort-näyttöliitäntä |
| 5 | virtalähde | 6 | suojakaapelin aukko |
| 7 | videoliitin | 8 | eSATA/USB -liitin |
| 9 | USB PowerShare -liitin | 10 | sirukortinlukija |



VAARA: Älä peitä ilma-aukkoja, älä työnnä niihin esineitä äläkä anna pölyn kerääntyä niihin. Älä säilytä käynnissä olevaa Dell™-tietokonetta ilmatiiviissä tilassa, kuten suljetussa salkussa. Jos ilman vaihtuminen estetään, tietokone voi vahingoittua tai voi syttyä tulipalo. Tietokone käynnistää tuulettimen, kun tietokone lämpenee. Tuulettimen ääni on normaalia, eikä merkitse tuulettimen tai tietokoneen ongelmaa.

Näkymä alta

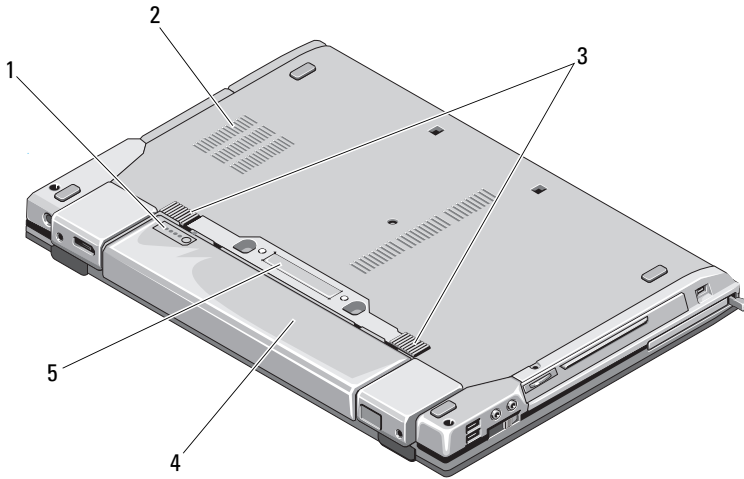

- | | | | |
|---|----------------------------|---|---------------|
| 1 | akun varausmittari | 2 | tuuletusaukot |
| 3 | akkupaikan salvan vapautin | 4 | akku |
| 5 | telakointilaitteen liitin | | |

HUOMAUTUS: Irrota suojapaneeli telakointilaitteen liittimestä ennen tietokoneen telakoimista.

Akun irrottaminen

- VAARA:** Ennen kuin teet mitään tässä osassa mainittuja toimia, noudata tietokoneen mukana toimitettuja turvallisuusohjeita.
- VAARA:** Yhteensopimattoman akun käyttö voi lisätä tulipalon tai räjähdysen vaaraa. Vaihda akku vain Delliltä hankkimaasi yhteensopivaan akkuun. Akku on suunniteltu toimimaan Dell-tietokoneen kanssa. Älä käytä toisen tietokoneen akkua omassa tietokoneessasi.
- VAARA:** Ennen kuin irrotat tai vaihdat akun, sammuta tietokone, irrota vaihtovirtasovitin sähköpistorasiasta ja tietokoneesta, irrota modeemi seinäliittimestä ja tietokoneesta ja irrota tietokoneen kaikki muutkin ulkoiset kaapelit.

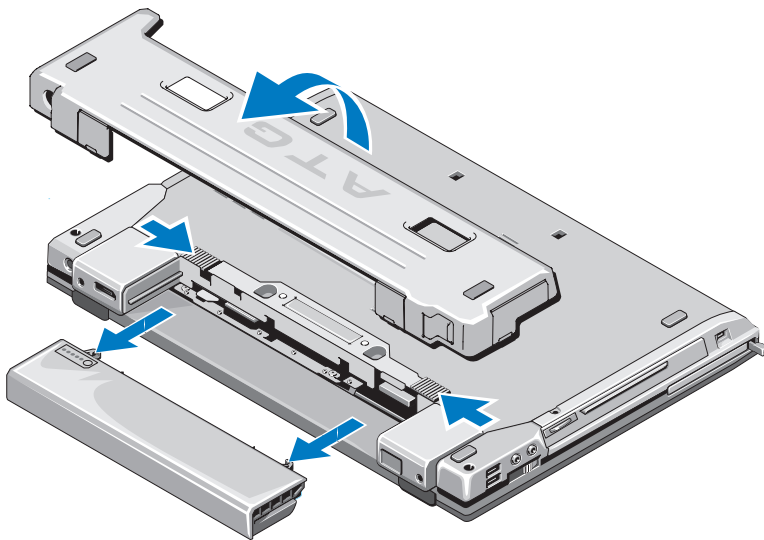

Langaton kytkin ja Dell™ Wi-Fi Catcher™ -verkkopaikannin



langattoman kytkimen kuvake







Dell Wi-Fi Catcher -verkkopaikannin kuvake

Voit ottaa käyttöön tai poistaa käytöstä langattomia verkkolaitteita langattomalla kytkimellä. Voit etsiä verkkoja Wi-Fi Catcher -verkkopaikantimella. Lisätietoja Internet-yhteyden muodostamisesta on kohdassa "Internet-yhteyden muodostaminen" sivulla 16.

Tietokoneen käyttöönotto

Pika-asennus

-  **VAARA:** Ennen kuin teet mitään tässä osassa mainittuja toimia, noudata tietokoneen mukana toimitettuja turvallisuusohjeita.
-  **VAARA:** Verkko-laite toimii sähköpistorasioissa maailmanlaajuisesti. Virtaliittimet ja virtajohdot vaihtelevat kuitenkin maakohtaisesti. Yhteensopimattoman johdon käyttö tai johdon väärä kytkentä virtajohtoon tai sähköpistorasiaan voi aiheuttaa tulipalon tai laitteistovaurion.
-  **MUISTUTUS:** Kun irrotat verkkolaitteen johdon tietokoneesta, ota kiinni liittimestä, ei johdosta, ja vedä tiukasti, mutta kevyesti, jotta et vaurioita johtoa. Kun käärit verkkolaitteen johtoa, seuraa verkkolaitteen liittimen kulmaa, jotta et vaurioita johtoa.
-  **HUOMAUTUS:** Jotkin seuraavissa vaiheissa mainittavat laitteet saattavat olla valinnaisia.
- 1 Kytke verkkolaite tietokoneen verkkolaiteliittimeen ja pistorasiaan.

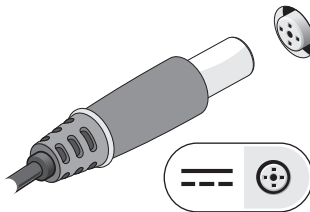

2 Kytke verkkokaapeli.

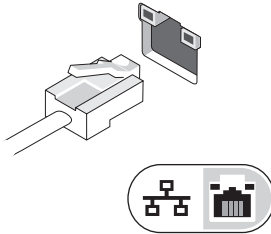

3 Kytke USB-laitteet, kuten hiiri tai näppäimistö.

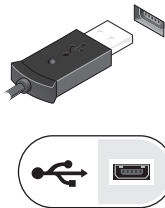

4 Kytke IEEE 1394 -laitteet, kuten DVD-soitin.

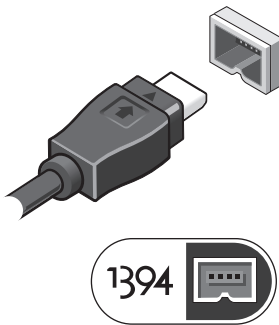

5 Avaa tietokoneen näyttö ja käynnistä tietokone painamalla virtapainiketta.



HUOMAUTUS: Tietokone kannattaa käynnistää ja sammuttaa ainakin kerran ennen korttien asentamista tai tietokoneen liittämistä telakointiasemaan tai muuhun ulkoiseen laitteeseen, kuten tulostimeen.

- 6 Muodosta Internet-yhteys. Katso lisätietoja kohdasta "Internet-yhteyden muodostaminen" sivulla 16.

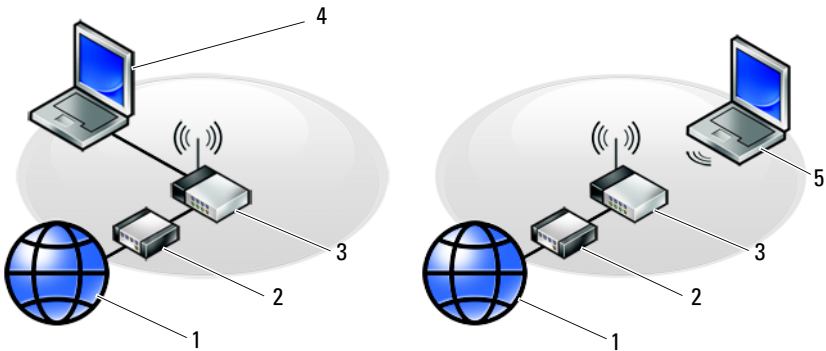

- | | | | |
|---|---|---|--|
| 1 | Internet-palvelu | 2 | kaapeli- tai DSL-modeemi |
| 3 | langaton reititin | 4 | kannettava tietokone, jossa on <i>kiinteä</i> yhteys |
| 5 | kannettava tietokone, jossa on <i>langaton</i> yhteys | | |

Internet-yhteyden muodostaminen

 **HUOMAUTUS:** Internet-palveluntarjoajat ja niiden tarjonta vaihtelevat eri maissa.

Internet-yhteyden muodostamiseen tarvitaan modeemi tai verkkoliitäntä ja Internet-palveluntarjoaja (ISP). Jos käytät puhelinyyhteyttä, kytke puhelinlinja tietokoneen modeemiin liittimeen ja puhelinpistorasiaan ennen Internet-yhteyden määrittämistä. Jos käytössäsi on DSL- tai kaapeli-/satelliittimodeemiyhteys, pyydä asennusohjeet Internet-palveluntarjoajalta tai matkapuhelinpalvelusta.

Internet-yhteyden määrittäminen

Internet-yhteys määritetään työpöydällä olevan Internet-palveluntarjoajan pikakuvakkeen avulla seuraavasti:

- 1 Tallenna ja sulje kaikki avoimet tiedostot ja avoimet ohjelmat.
- 2 Kaksoisnapsauta Internet-palveluntarjoajan kuvaketta Microsoft® Windows®-työpöydällä.
- 3 Suorita asennus loppuun noudattamalla näytön ohjeita.

Jos työpöydällä ei ole palveluntarjoajan kuvaketta tai jos haluat käyttää Internet-yhteyden määrittämisessä toista palveluntarjoajaa, tee seuraavassa kohdassa kuvatut toimet.

 **HUOMAUTUS:** Jos et pysty muodostamaan Internet-yhteyttä, perehdy *Dell-tekniikkaoppaaseen*. Jos yhteys on toiminut aiemmin, ongelma saattaa johtua Internet-palveluntarjoajan käyttökatkoksesta. Selvitä palvelun tila Internet-palveluntarjoajalta tai yritä muodostaa yhteys myöhemmin uudelleen.

 **HUOMAUTUS:** Ota Internet-palveluntarjoajan tiedot esiin. Jos sinulla ei ole palveluntarjoajaa, käytä **Muodosta Internet-yhteys** -toimintoa.

Microsoft® Windows Vista® -käyttöjärjestelmä

- 1 Tallenna ja sulje kaikki avoimet tiedostot ja poistu kaikista avoimista ohjelmista.
- 2 Valitse Windows Vistassa Käynnistä  → Ohjauspaneeli.
- 3 Valitse **Verkko ja Internet** -kohdasta **Muodosta Internet-yhteys**.
- 4 Valitse **Muodosta Internet-yhteys** -ikkunasta **Laajakaistayhteys (PPPoE)** tai **Puhelinverkkoyhteys** haluamasi yhteystavan mukaan:
 - Valitse **Laajakaista**, jos käytössäsi on DSL-yhteys, satelliittimodeemi, kaapelimodeemi tai langaton Bluetooth-yhteys.

- Valitse **Puhelinverkkoyhteys**, jos haluat käyttää modeemi- tai ISDN-yhteyttä.



HUOMAUTUS: Jos et tiedä, mikä yhteystapa pitäisi valita, valitse **Auta minua** tai ota yhteys palveluntarjoajaan.

- 5 Noudata näyttöön tulevia ohjeita ja suorita asennus loppuun käyttämällä Internet-palveluntarjoajalta saamiasi määrittystietoja.

Microsoft Windows® XP

- 1 Tallenna ja sulje kaikki avoimet tiedostot ja avoimet ohjelmat.
- 2 Valitse Käynnistä→ Internet Explorer→ Muodosta Internet-yhteys.
- 3 Valitse seuraavasta ikkunasta sopiva asetus:
 - Jos sinulla ei ole vielä palveluntarjoajaa, valitse **Valitse palveluntarjoaja luettelosta**.
 - Jos olet jo hankkinut palveluntarjoajalta asennustiedot, mutta et ole saanut asennus-CD-levyä, valitse **Määritä yhteys manuaalisesti**.
 - Jos käytössäsi on asennus-CD-levy, valitse **Käytä palveluntarjoajalta saatua CD-levyä**.
- 4 Valitse **Seuraava**.

Jos valitsit kohdassa vaihe 3 **Määritä yhteys manuaalisesti**, jatka kohtaan vaihe 5. Muussa tapauksessa suorita asennus loppuun noudattamalla näytön ohjeita.



HUOMAUTUS: Jos et tiedä, mikä yhteystapa pitäisi valita, ota yhteys palveluntarjoajaan.

- 5 Valitse sopiva asetus **Miten Internet-yhteys luodaan?** -kohdasta ja valitse **Seuraava**.
- 6 Suorita asennus loppuun käyttämällä palveluntarjoajalta saamiasi määrittystietoja.

Tietojen siirtäminen uuteen tietokoneeseen

Microsoft® Windows Vista® -käyttöjärjestelmä

- 1 Napsauta Windows Vistan Käynnistä-painiketta  ja valitse sitten **Siirrä tiedostot ja asetukset**→ Käynnistä Windowsin helppo siirto.

- 2 Valitse **Käyttäjätilien hallinta** -valintaikkunassa **Jatka**.
- 3 Valitse **Käynnistä uusi siirto** tai **Jatka** käynnissä olevaa siirtoa.
- 4 Toimi ohjatun Windowsin asetusten siirtäminen -toiminnon ohjeiden mukaan.

Microsoft Windows® XP

Voit siirtää tietoja lähdetietokoneesta uuteen tietokoneeseen Windows XP:n Ohjattu tiedostojen ja asetusten siirtäminen -toiminnon avulla.

Voit siirtää tiedot uuteen tietokoneeseen verkko- tai sarjayhteyden välityksellä tai tallentaa ne siirrettävälle tallennusvälineelle, esimerkiksi kirjoittavalle CD-levylle, uuteen tietokoneeseen siirtoa varten.



HUOMAUTUS: Voit siirtää tiedot vanhasta tietokoneesta uuteen tietokoneeseen kytkemällä sarjakaapelin suoraan tietokoneiden I/O-porttien väliin.

Lisätietoja suoran kaapeliyhteyden muodostamisesta kahden tietokoneen välille on Microsoft Knowledge Base -tietokannan artikkelissa 305621 (*Suorakaapeliyhteyden määrittäminen kahden tietokoneen välille Windows XP:ssä*). Näitä tietoja ei välttämättä ole käytettävissä kaikissa maissa.

Tiedot siirretään uuteen tietokoneeseen käyttämällä Ohjattua tiedostojen ja asetusten siirtämistoimintoa.

Tiedostojen ja asetusten ohjattu siirtäminen (käyttöjärjestelmälevyn avulla)



HUOMAUTUS: Tämä toiminto edellyttää *käyttöjärjestelmälevyn* käyttämistä. Tallennusväline on valinnainen, eikä sitä välttämättä toimiteta kaikkien tietokoneiden mukana.

Uuden tietokoneen valmisteleminen tiedostojen siirtoa varten:

- 1 Avaa Ohjattu tiedostojen ja asetusten siirtäminen -toiminto seuraavasti: valitse **Käynnistä**→ **Kaikki ohjelmat**→ **Apuohjelmat**→ **Järjestelmätyökalut**→ **Ohjattu tiedostojen ja asetusten siirtäminen**.
- 2 Kun näyttöön tulee Ohjattu tiedostojen ja asetusten siirtäminen -toiminnon aloitusnäyttö, valitse **Seuraava**.
- 3 Valitse **Kumpi tietokone tämä on?** -näytössä **Uusi tietokone**→ **Seuraava**.
- 4 Valitse **Onko sinulla Windows XP -CD-levy?** -näytössä **Käytetään Windows XP -CD-levyä**→ **Seuraava**.

- 5 Kun näyttöön tulee **Siirry vanhaan tietokoneeseen** -ilmoitus, siirry vanhan tietokoneen tai lähdetietokoneen luokse. *Älä* valitse **Seuraava**-vaihtoehtoa tällä kertaa.

Tietojen kopiointi vanhasta tietokoneesta:

- 1 Aseta Windows XP *-käyttöjärjestelmälevy* vanhan tietokoneen asemaan.
- 2 Valitse **Tervetuloa Microsoft Windows XP:hen** -näytössä **Lisätoiminnot**.
- 3 Valitse **Mitä haluat tehdä?** -kohdasta **Siirrä tiedostoja ja asetuksia**→ **Seuraava**.
- 4 Valitse **Kumpi tietokone tämä on?** -näytössä **Vanha tietokone**→ **Seuraava**.
- 5 Napsauta **Valitse siirtotapa** -näytössä haluamaasi siirtotapaa.
- 6 Valitse **Valitse siirrettävät kohteet** -näytössä siirrettävät kohteet ja valitse sitten **Seuraava**.
Kun tiedot on kopioitu, **Viimeistellään tiedonkeräysvaihetta** -ikkuna avautuu.
- 7 Valitse **Valmis**.

Tietojen siirtäminen uuteen tietokoneeseen:

- 1 Valitse uuden tietokoneen **Siirry vanhaan tietokoneeseen** -näytössä **Seuraava**.
- 2 Valitse **Missä tiedostot ja asetukset ovat?** -näytössä valitsemasi tiedostojen ja asetusten siirtotapa ja valitse sitten **Seuraava**.
Ohjattu toiminto ottaa kerätyt tiedostot ja asetukset käyttöön uudessa tietokoneessa.
- 3 Valitse **lopuksi** avautuvassa näytössä **Valmis** ja käynnistä uusi tietokone uudelleen.

Ohjattu tiedostojen ja asetusten siirtäminen ilman käyttöjärjestelmälevyä

Jotta voit suorittaa ohjatun tiedostojen ja asetusten siirtotoiminnon ilman *käyttöjärjestelmälevyä*, sinun on luotava ohjatun toiminnon levy, jonka avulla voit luoda varmuuskopiotiedoston siirrettävään tietovälineeseen.

Voit luoda ohjatun toiminnon levyn uudessa tietokoneessa, jossa on Windows XP, suorittamalla seuraavat vaiheet:

- 1 Avaa Ohjattu tiedostojen ja asetusten siirtäminen -toiminto seuraavasti:
valitse **Käynnistä**→ **Kaikki ohjelmat**→ **Apuohjelmat**→
Järjestelmätyökalut→ **Ohjattu tiedostojen ja asetusten siirtäminen**.

- 2 Kun näyttöön tulee **Ohjattu tiedostojen ja asetusten siirtäminen -toiminnon** aloitusnäyttö, valitse **Seuraava**.
- 3 Valitse **Kumpi tietokone tämä on?** -näytössä **Uusi tietokone**→ **Seuraava**.
- 4 Valitse **Onko sinulla Windows XP -CD-levy?** -näytössä **Luodaan uusi Tiedostojen ja asetusten siirto -levyke asemaan**→ **Seuraava**.
- 5 Aseta asemaan siirrettävä tietoväline, kuten tallennettava CD-levy, ja valitse **OK**.
- 6 Kun levyn luonti on valmis ja näyttöön tulee **Siirry vanhaan tietokoneeseen** -ilmoitus, *älä* valitse **Seuraava**-vaihtoehtoa.
- 7 Siirry vanhan tietokoneen luokse.

Tietojen kopiointi vanhasta tietokoneesta:

- 1 Aseta ohjatun toiminnon levy vanhan tietokoneen asemaan ja valitse **Käynnistä**→ **Suorita**.
- 2 Etsi **Suorita**-ikkunan **Avaa**-kentässä (siirrettävästä tietovälineestä) **fastwiz** ja valitse **OK**.
- 3 Valitse **Ohjattu tiedostojen ja asetusten siirtäminen** -ikkunasta **Seuraava**.
- 4 Valitse **Kumpi tietokone tämä on?** -näytössä **Vanha tietokone**→ **Seuraava**.
- 5 Napsauta **Valitse siirtotapa** -näytössä haluamaasi siirtotapaa.
- 6 Valitse **Valitse siirrettävät kohteet** -näytössä siirrettävät kohteet ja valitse sitten **Seuraava**.
Kun tiedot on kopioitu, **Viimeistellään tiedonkeräysvaihetta** -ikkuna avautuu.
- 7 Valitse **Valmis**.

Tietojen siirtäminen uuteen tietokoneeseen:

- 1 Valitse uuden tietokoneen **Siirry vanhaan tietokoneeseen** -ikkunasta **Seuraava**.
- 2 Valitse **Missä tiedostot ja asetukset ovat?** -näytössä valitsemasi tiedostojen ja asetusten siirtotapa ja valitse sitten **Seuraava**. Noudata näytön ohjeita.
Ohjattu toiminto lukee kerätyt tiedostot ja asetukset ja siirtää ne sitten uuteen tietokoneeseen.
Kun kaikki asetukset ja tiedostot on siirretty, näyttöön tulee **Valmis**-ikkuna.

3 Valitse **Valmis** ja käynnistä uusi tietokone uudelleen.



HUOMAUTUS: Lisätietoja tietojen siirrosta saat hakemalla osoitteesta support.dell.com asiakirjan numero 154781 (*What Are The Different Methods To Transfer Files From My Old Computer To My New Dell™ Computer Using the Microsoft® Windows® XP Operating System?*).



HUOMAUTUS: Dell™ Knowledge Base -asiakirja ei välttämättä ole saatavissa kaikissa maissa.

Tekniset tiedot



HUOMAUTUS: Tuotteet saattavat vaihdella alueen mukaan. Saat lisätietoja tietokoneen kokoonpanosta valitsemalla **Käynnistä** → **Ohje ja tuki** ja valitsemalla tietokoneen tietojen näyttämisen.

Suoritin

Suoritintyyppi	Intel® Core™ 2 Duo
L1-välimuisti	32 kt/ohje, 32 kt:n datavälimuisti/ydin
L2 välimuisti	jaettu 3 tai 6 Mt
Etuväylän taajuus	1067 MHz

Järjestelmätiedot

Piirisarja	Intel GM45
Tietoväylän leveys	64 bittia
DRAM-väyläleveys	64 bittia
Suorittimen osoiteväylän leveys	36 bittia
Flash EPROM	SPI 32 Mt

PC-kortti

HUOMAUTUS: PC-korttipaikka on tarkoitettu vain PC-korteille.
Se ei tue ExpressCard-kortteja.

CardBus-ohjain	Ricoh R5C847
PC-korttiliitin	yksi (tukee yhtä Tyypin I tai Tyypin II korttia)
Tuetut kortit	3,3 V ja 5 V
PC-korttiliittimen koko	80 nastaa

Secure Digital (SD) -muistikortinlukija

Tuetut kortit	SD, SDIO, SD HC, Mini SD (ja sovitin) MMC, MMC+, Mini MMC (ja sovitin)
---------------	---

Muisti

Muistimoduulin liitin	kaksi DIMM-paikkaa
Muistimoduulin kapasiteetit	512 Mt (yksi DIMM) 1 Gt (yksi tai kaksi DIMM-moduulia) 2 Gt (yksi tai kaksi DIMM-moduulia) 3 Gt (kaksi DIMM-moduulia) 4 Gt (yksi tai kaksi DIMM-moduulia) 8 Gt (kaksi DIMM-moduulia, edellyttää 64-bittistä Windows XP- tai Windows Vista -käyttöjärjestelmää)
Muistityypit	DDR2 800 MHz (jos piirisarja- ja/tai suoritusyhdistelmän tuki); vain ei-ECC- muisti.
Vähimmäismuisti	512 Gt
Enimmäismuisti	8 Gt (edellyttää 64-bittistä Windows XP- tai Windows Vista -käyttöjärjestelmää)

HUOMAUTUS: Kaksoiskanavan kaistanleveyden hyödyntämiseksi molemmissa muistipaikoissa on oltava samankokoinen muisti.

HUOMAUTUS: Näytettävä käytettävissä oleva muisti ei ilmoita asennetun muistin kokonaismäärää, koska osa muistista varataan järjestelmätiedoille.

HUOMAUTUS: Intel® Active Management Technology (iAMT) -tekniikan käyttäminen edellyttää, että A-merkityssä muistipaikassa on DIMM-moduuli. Lisätietoja muistiliitännästä on tietokoneen *huolto-oppaassa* osoitteessa support.dell.com. Lisätietoja iAMT-tekniikasta on *Dell™ Systems Management Administrator's Guide -oppaassa* osoitteessa support.dell.com.

Portit ja liittimet

Ääni	mikrofoniliitin ja kaksi stereokuuloke-/kaiutinliitintä
IEEE 1394a	4-nastainen liitin

Portit ja liittimet (jatkoa)

Mini-Card-tuki (sisäiset laajennuskorttipaikat)	yksi WLAN-yhteydelle varattu yksisuuntainen Mini-Card-paikka yksi WWAN-yhteydelle varattu kaksisuuntainen Mini-Card-paikka (mobiililaajakaista) yksi WPAN-yhteydelle (Bluetooth® tai UWB (ultra wideband)) varattu kaksisuuntainen Mini-Card-paikka HUOMAUTUS: Voit myös käyttää WWAN- tai WPAN Mini-Card -paikkaa Intel® Flash -välimuistin yhteydessä.
Modeemi	RJ-11-liitäntä
Verkkosovitin	RJ-45-liitin
USB, USB PowerShare, eSATA	neljä 4-nastaista USB 2.0 -yhteensopivaa liitintä HUOMAUTUS: Tietokone tukee neljää USB-laitetta. Yksi USB-liitin on USB PowerShare -liitin, josta voidaan johtaa virtaa muiden valmistajien laitteisiin (kuten matkapuhelimeen). Toista USB-liitäntää voi käyttää eSATA-liitäntänä.
eSATA	eSATA-/PowerShare USB -liitin
Video	VGA-liitin monitilainen DisplayPort-näyttöliitäntä

Tiedonsiirto

Modeemi	sisäinen modeemi valinnainen
Verkkosovitin	10/100 Ethernet LAN emolevyllä
Langaton	yksisuuntainen WLAN-Mini-Card, WWAN ja kaksisuuntainen WPAN-Mini-Card-kortti Langaton Bluetooth®-tekniikka UWB-tekniikka
Langaton laajakaista	kaksisuuntainen Mini-Card
GPS	kaksisuuntainen Mini-Card-mobiililaajakaistakortti tukee

Video

Videotyyppi	integroitu emolevylle, laitteistokiihdytys
Tietoväylä	integroitu näytönohjain
Näytönohjain	integroitu näytönohjain: Intel Graphics Media Accelerator X4500 HD

Videomuisti

Grafiikkamuistia yhteensä:

Windows XP:

enintään 512 Mt (1 Gt - <1,5 Gt järjestelmän muistin kokonaismäärästä)

enintään 768 Mt (1,5 Gt - <2 Gt järjestelmän muistin kokonaismäärästä)

enintään 1 Gt (2 Gt tai enemmän järjestelmän muistin kokonaismäärästä)

Windows Vista:

enintään 253 Mt (1 Gt järjestelmän muistin kokonaismäärästä)

enintään 552 Mt (1,5 Gt järjestelmän muistin kokonaismäärästä)

enintään 808 Mt (2 Gt järjestelmän muistin kokonaismäärästä)

enintään 1320 Mt (3 Gt järjestelmän muistin kokonaismäärästä)

enintään 1832 Mt (4 Gt järjestelmän muistin kokonaismäärästä)

Videolähtö

VGA ja monitilainen DisplayPort

Ääni

Äänityyppi	kaksikanavainen high definition -ääni
Ääniohjain	IDT 92HD71B
Stereomuunnin	24-bittinen (analoginen digitaaliseksi ja digitaalinen analogiseksi)

Ääni (jatkoa)

Liitännät:

Sisäinen	high-definition-äänikoodekki
Ulkoinen	mikrofonin tuloliitin, kaksi stereokuulokkeiden/kaiuttimien liitintä
Kaiuttimet	kaksi 1 watin, 4 ohmin kaiutinta
Sisäinen kaiutinvahvistin	1 W/kanava, 4 ohmia
Sisäinen mikrofoni	yksi digitaalinen mikrofoni
Äänenvoimakkuuden säätö	äänenvoimakkuuden säätöpainikkeet ja ohjelmavaliot

Näyttö

Tyyppi (aktiivimatriisi TFT)	WXGA
Todellinen L/K	303,36 x 189,6
Mitat:	
Korkeus	207 mm (8,15 tuumaa)
Leveys	320 mm (12,6 tuumaa)
Halkaisija	358,14 mm (14,1 tuumaa)
Enimmäistarkkuus:	
WXGA	1280 x 800 kuvapistettä
Virkistystaajuus	60 Hz
Käyttökulma	0° (suljettu) - 160° (paitsi telakoituna)
Katselukulmat:	
Vaaka	40/40°
Pysty	15/30°
Pikselitiheys:	
WXGA	0,2370 x 0,2370
Tyypillinen virrankulutus (paneeli taustavalolla):	
WXGA	enintään 10,05 W

Näppäimistö

Näppäimien lukumäärä	83 (Yhdysvallat ja Kanada); 84 (Eurooppa); 87 (Japani)
Asettelu	QWERTY/AZERTY/Kanji
Koko	täysimittainen (19 mm näppäinväli)

Kosketuslevy

X/Y-sijaintitarkkuus (grafiikkataulukkotila)	240 cpi
Koko:	
Leveys	73,0 mm:n tunnustinaktiivinen alue
Korkeus	42,9 mm:n suorakaide

Akku

Tyyppi	12 kennon "älykäs" prismatic slice -litiumioniakku (84 Wh) 9 kennon "älykäs" litiumioni (85 Wh) 6 kennon "älykäs" litiumioniakku (56 Wh) 4 kennon "älykäs" litiumioniakku (35 WH)
--------	---

Mitat:

4 kennon ja 6 kennon litiumioniakut

Pituus	206 mm (8,11 tuumaa)
Korkeus	19,8 mm (0,78 tuumaa)
Leveys	47,0 mm (1,85 tuumaa)

9 kennon litiumioniakut:

Pituus	208 mm (8,67 tuumaa)
Korkeus	22,3 mm (0,88 tuumaa)
Leveys	68,98 mm (2,70 tuumaa)

Akku *(jatkoa)*

12 kennon slice-litiumioniakut:

Pituus	14,48 mm
Korkeus	217,24 mm
Leveys	322,17 mm

Paino:

4-kennoinen ensisijainen akku	0,24 kg (0,53 lb)
6-kennoinen ensisijainen akku	0,33 kg (0,73 lb)
9-kennoinen suuren kapasiteetin akku	0,51 kg (1,12 lb)
12 kennon slice-akku	0,85 kg (1,87 paunaa)

Jännite:

4 kennon akku	14,8 VDC
6 kennon ja 9 kennon akku	11,1 VDC
12 kennon slice-akku	14,8 VDC

HUOMAUTUS: Akun käyttöaika vaihtelee käyttöolosuhteiden mukaan ja voi olla merkittävästi lyhyempi tietyissä virtaa vaativissa olosuhteissa.

Latausaika (noin):	noin 1 tunti 80 prosentin kapasiteettiin vakiolataustilassa
Tietokone suljettu	noin 4 tuntia 100 prosentin kapasiteettiin Dell™ ExpressCharge™ -tilassa
Käyttöikä (noin)	1 vuosi
Lämpötila-alue:	
Käytön aikana	0 - 40 °C (32 - 104 °F)
Varastointi	-10 - 65 °C (14 - 149 °F)
Nappiparisto	CR-2032

Verkkolaite

Tulojännite	100–240 VAC
Tulovirta (maksimi)	1,5 A
Tulotaajuus	50–60 Hz
Lämpötila-alue:	
Käytön aikana	0° – 35 °C (32°–95 °F)
Varastointi	–40 - 65 °C (–40 - 149 °F)

PA-12 65 W AC -matkasovitin:

Lähtöjännite	19,5 V DC
Lähtövirta	3,34 A
Korkeus	15 mm (0,6 tuumaa)
Leveys	66 mm (2,6 tuumaa)
Pituus	127 mm (5,0 tuumaa)
Paino	0,29 kg (0,64 lb)

PA-10 90 W D-Series AC -sovitin:

Lähtöjännite	19,5 V DC
Lähtövirta	4,62 A
Korkeus	32 mm (1,3 tuumaa)
Leveys	60 mm (2,4 tuumaa)
Pituus	140 mm (5,5 tuumaa)
Paino	0,425 kg (0,9 paunaa)

PA-3E 90 E-Series AC -sovitin:

Lähtöjännite	19,5 V DC
Lähtövirta	4,62 A
Korkeus	15 mm (0,6 tuumaa)
Leveys	70 mm (2,8 tuumaa)
Pituus	147 mm (5,8 tuumaa)
Paino	0,345 kg (0,76 paunaa)

Sormenjälkilukija (valinnainen)

Tyyppi	UPEK TCS3 TouchStrip™ -tunnistin, joka sisältää CMOS-pikselitunnistustekniikkaa
--------	---

Fyysiset ominaisuudet

Korkeus	40,5 mm (1,594 tuumaa)
Leveys	342 mm (13,464 tuumaa)
Pituus	251,7 mm (9,909 tuumaa)
Paino	2,78 kg (6,12 paunaa), UMA-grafiikka, 6 kennon akku, portin suojus ja airbay-kiintolevyipaikka 2,65 kg (5,84 paunaa), UMA-grafiikka, 6 kennon akku, portin suojus ja airbay-kiintolevyipaikka

Ympäristö

Lämpötila-alue:

Käytön aikana	0° – 35 °C (32°–95 °F)
Varastointi	-40 - 65 °C (-40 - 149 °F)

Suhteellinen kosteus (maksimi):

Käytön aikana	10 % - 90 % (tiivistymätön)
Varastointi	5 % - 95 % (tiivistymätön)

Enimmäisvärähtely (käytettäessä satunnaista värähtelykirjoa, joka simuloi käyttöympäristöä):

Käytön aikana	0,66 GRMS
Varastointi	1,3 GRMS

Enimmäisiskunkestävyys (mitattu kiintolevyn ollessa käyttötilassa ja käytettäessä 2 ms:n puolisinipulsseja; mitattu myös kiintolevyn ollessa kuljetustilassa ja käytettäessä 2 ms:n puolisinipulsseja):

Käytön aikana	143 G
Varastointi	163 G

Ympäristö (jatkoa)

Korkeus (maksimi):

Käytön aikana -15,2 - 3048 m (-50 - 10 000 jalkaa)

Varastointi -15,2 - 3048 m (-50 - 10 000 jalkaa)

Kamera (valinnainen)

Tarkkuus 640 x 480 kuvapistettä (VGA)

Vianmääritys



VAARA: Irrota tietokone aina pistorasiasta ennen kannen avaamista. Tällä voit välttää sähköiskut, käynnissä olevan tuulettimen lapojen aiheuttamat viiltohaavat ja muut odottamattomat vahingot.



VAARA: Ennen kuin teet mitään tässä osassa mainittuja toimia, noudata tietokoneen mukana toimitettuja turvallisuusohjeita.

Työkalut

Virtavalot

Tietokoneen edessä oleva kaksivärinen virran merkkivalo osoittaa erilaisia tiloja syttymällä ja vilkkumalla tai palamalla tasaisesti.

- Jos virran merkkivalo ei pala, tietokoneeseen ei ole kytketty virtaa tai se ei saa virtaa.
- Jos virran merkkivalo palaa tasaisen sinisenä eikä tietokone vastaa, varmista, että näyttö on liitetty pistorasiaan ja että siihen on kytketty virta.
- Jos virran merkkivalo vilkkuu sinisenä, tietokone on valmiustilassa. Jatka normaalia toimintaa painamalla näppäimistön jotakin näppäintä, siirtämällä hiirtä tai painamalla virtapainiketta. Jos virran merkkivalo vilkkuu oranssina, tietokone saa virtaa, mutta laite (esimerkiksi muistimoduuli tai näyttönohjain) voi toimia virheellisesti tai se on asennettu väärin.
- Jos virran merkkivalo palaa oranssina, tietokoneessa voi olla virtaongelma tai sisäinen toimintavika.

Merkkiäänet

Tietokoneesta saattaa kuulua sarja äänimerkkejä käynnistyksen aikana, jos näyttö ei pysty näyttämään virheitä tai ongelmia. Tämä äänimerkkisarja, jota sanotaan äänimerkkikoodiksi, osoittaa ongelman. Yhdessä mahdollisessa äänimerkkisarjassa voi olla kolme toistuvaa lyhyttä äänimerkkiä. Tämä äänimerkkikoodi osoittaa, että tietokone on havainnut mahdollisen emolevyongelman.

Jos tietokoneesta kuuluu äänimerkki käynnistyksen aikana:

- 1 Kirjoita muistiin äänimerkkikoodi.
- 2 Suorita Dell™-diagnoosiikkaohjelma mahdollisten vakavien ongelmien tunnistamiseksi (katso "Dell-diagnostiikka" sivulla 43).

Koodi (toistuvat lyhyet äänimerkit)	Kuvaus	Ehdotettu ratkaisu
1	BIOS- tarkistussummavika Mahdollinen emolevyn vika.	Ota yhteys Delliin.
2	Muistimoduuleja ei löytynyt	<p>1 Jos olet asentanut vähintään kaksi muistimoduulia, irrota moduulit, asenna niistä yksi uudelleen (katso osoitteessa support.dell.com olevaa <i>huolto-opasta</i>) ja käynnistä tietokone uudelleen. Jos tietokone käynnistyy normaalisti, asenna uudelleen toinen moduuli. Jatka, kunnes löydät viallisen moduulin tai kunnes olet asentanut uudelleen kaikki moduulit virheettää.</p> <p>2 Asenna tietokoneeseen toimiva saman tyyppin muistimoduuli, jos sellainen on saatavilla (katso osoitteessa support.dell.com olevaa <i>huolto-opasta</i>).</p> <p>3 Jos ongelma toistuu, ota yhteys Delliin.</p>
3	Mahdollinen emolevyn vika	Ota yhteys Delliin.
4	RAM-luku/ kirjoitusvirhe	<p>1 Varmista, ettei mitään erityistä muistimoduulia ja muistivastakkeita tarvita (katso osoitteessa support.dell.com olevaa <i>huolto-opasta</i>).</p> <p>2 Varmista, että asennettavat muistimoduulit ovat yhteensopivia tietokoneen kanssa (katso osoitteessa support.dell.com olevaa <i>huolto-opasta</i>).</p> <p>3 Jos ongelma toistuu, ota yhteys Delliin.</p>

Koodi (toistuvat lyhyet äänimerkit)	Kuvaus	Ehdotettu ratkaisu
5	Reaaliaikaisen kellon vika. Mahdollinen paristovika tai emolevyn vika.	1 Vaihda akku (katso osoitteessa support.dell.com olevaa <i>huolto-opasta</i>). 2 Jos ongelma toistuu, ota yhteys Delliin.
6	Video BIOS -testivirhe	Ota yhteys Delliin.
7	Keskusyksikön välimuistin testivirhe	Ota yhteys Delliin.

Virheilmoitukset



VAARA: Ennen kuin teet mitään tässä osassa mainittuja toimia, noudata tietokoneen mukana toimitettuja turvallisuusohjeita.

Jos saamaasi ilmoitusta ei löydy luettelosta, katso käyttöjärjestelmän tai virheilmoituksen ilmestyessä käynnissä olleen ohjelman mukana toimitettuja ohjeita.

AUXILIARY DEVICE FAILURE (LISÄLAITTEEN VIRHE) — Kosketuslevy tai ulkoinen hiiri voi olla viallinen. Jos käytössä on ulkoinen hiiri, tarkista johdon kytkentä. Ota **Pointing Device** (Osoitinlaite) -vaihtoehto käyttöön järjestelmän asennusohjelmassa. Lisätietoja on *huolto-oppaassa* osoitteessa support.dell.com. Jos ongelma ei ratkea, ota yhteys Delliin (katso "Dellin yhteystiedot" sivulla 69).

BAD COMMAND OR FILE NAME (VIRHEELLIN KOMENTO TAI TIEDOSTONIMI) — Varmista, että olet kirjoittanut komennon oikein, lisännyt välilyönnit oikeisiin paikkoihin ja käyttänyt oikeaa tiedostopolkua.

CACHE DISABLED DUE TO FAILURE (VÄLIMUISTI POISSA KÄYTÖSTÄ VIRHEEN TAKIA) — Mikroprosessorin ensisijaisen sisäisen välimuistin toiminnassa on virhe. Ota yhteys Delliin (katso "Dellin yhteystiedot" sivulla 69).

CD DRIVE CONTROLLER FAILURE (CD-ASEMAN OHJAINVIRHE) — CD-asema ei vastaa tietokoneen antamiin komentoihin.

DATA ERROR (TIETOVIRHE) — Kiintolevyasema ei voi lukea tietoja.

DECREASING AVAILABLE MEMORY (VÄHENTYNYT KÄYTÖSSÄ OLEVAN MUISTIN MÄÄRÄ) — Yksi tai useampia muistikammoista voi olla viallinen tai huonosti paikallaan. Asenna muistikammat uudelleen paikoilleen ja vaihda ne tarvittaessa uusiin. Lisätietoja on *huolto-oppaassa* osoitteessa support.dell.com.

DISK C: FAILED INITIALIZATION (LEVY C: ALUSTUS EPÄONNISTUI) — Kiintolevyn alustus ei onnistunut. Suorita Dell-diagnostiikkaohjelman kiintolevytestit (katso "Dell-diagnostiikka" sivulla 43).

DRIVE NOT READY (ASEMA EI OLE VALMIS) — Toiminnon jatkamiseen vaaditaan kiintolevy. Asenna kiintolevy kiintolevypaikkaan. Lisätietoja on *huolto-oppaassa* osoitteessa support.dell.com.

ERROR READING PCMCIA CARD (VIRHE PCMCIA-KORTTIA LUETTAESSA) — Tietokone ei tunnista ExpressCard-korttia. Asenna kortti uudelleen tai kokeile toista korttia. Lisätietoja on *huolto-oppaassa* osoitteessa support.dell.com.

EXTENDED MEMORY SIZE HAS CHANGED (JATKOMUISTIN KOKO ON MUUTTUNUT) — Häviämättömään RAM-muistiin (NVRAM) merkitty muistin määrä ei vastaa tietokoneeseen asennetun muistin määrää. Käynnistä tietokone uudelleen. Jos virhe toistuu, ota yhteys Delliin (katso "Dellin yhteystiedot" sivulla 69).

THE FILE BEING COPIED IS TOO LARGE FOR THE DESTINATION DRIVE (KOPIOITAVA TIEDOSTO ON LIIAN SUURI KOHDEASEMALLE) — Kopioitava tiedosto ei mahdu levyille tai levy on täynnä. Kopioi tiedosto toiselle tai suuremmalle levyille.

A FILENAME CANNOT CONTAIN ANY OF THE FOLLOWING CHARACTERS: / : * ? " < > | (TIEDOSTONIMESSÄ EI VOI ESIINTYÄ SEURAAVIA MERKKEJÄ: / : * ? " < > |) — Älä käytä näitä merkkejä tiedostonimissä.

GATE A20 FAILURE (PORTIN A20-HÄIRIÖ) — Muistikampa voi olla irti. Asenna muistikammat uudelleen paikoilleen ja vaihda ne tarvittaessa uusiin. Lisätietoja on *huolto-oppaassa* osoitteessa support.dell.com.

GENERAL FAILURE (YLEINEN VIRHE) — Käyttöjärjestelmä ei pysty suorittamaan komentoa. Ilmoituksen jälkeen annetaan yleensä tarkempia tietoja, esimerkiksi *Printer out of paper* (tulostimesta ei ole paperia). Ryhdy asianmukaisiin toimiin.

HARD-DISK DRIVE CONFIGURATION ERROR (KIINTOLEVYN KONFIGUROINTIVIRHE) — Tietokone ei tunnista asematyyppiä. Sammuta tietokone, irrota kiintolevy (katso *huolto-opasta* osoitteessa support.dell.com) ja käynnistä tietokone CD-levyltä. Sammuta sitten tietokone, asenna kiintolevy takaisin paikalleen ja käynnistä tietokone uudelleen. Suorita Dell-diagnostiikkaohjelman kiintolevytestit (katso "Dell-diagnostiikka" sivulla 43).

HARD-DISK DRIVE CONTROLLER FAILURE 0 (KIINTOLEVYN OHJAINVIRHE 0) —

Kiintolevy ei vastaa tietokoneen antamiin komentoihin. Sammuta tietokone, irrota kiintolevy (katso *huolto-opasta* osoitteessa support.dell.com) ja käynnistä tietokone CD-levyltä. Sammuta sitten tietokone, asenna kiintolevy takaisin paikalleen ja käynnistä tietokone uudelleen. Jos ongelma toistuu, kokeile toista kiintolevyä. Suorita Dell-diagnostiikkaohjelman kiintolevytestit (katso "Dell-diagnostiikka" sivulla 43).

HARD-DISK DRIVE FAILURE (KIINTOLEVYVIRHE) — Kiintolevy ei vastaa tietokoneen antamiin komentoihin. Sammuta tietokone, irrota kiintolevy (katso *huolto-opasta* osoitteessa support.dell.com) ja käynnistä tietokone CD-levyltä. Sammuta sitten tietokone, asenna kiintolevy takaisin paikalleen ja käynnistä tietokone uudelleen. Jos ongelma toistuu, kokeile toista kiintolevyä. Suorita Dell-diagnostiikkaohjelman kiintolevytestit (katso "Dell-diagnostiikka" sivulla 43).

HARD-DISK DRIVE READ FAILURE (KIINTOLEVYN LUKUVIRHE) — Kiintolevy voi olla viallinen. Sammuta tietokone, irrota kiintolevy (katso *huolto-opasta* osoitteessa support.dell.com) ja käynnistä tietokone CD-levyltä. Sammuta sitten tietokone, asenna kiintolevy takaisin paikalleen ja käynnistä tietokone uudelleen. Jos ongelma toistuu, kokeile toista kiintolevyä. Suorita Dell-diagnostiikkaohjelman kiintolevytestit (katso "Dell-diagnostiikka" sivulla 43).

INSERT BOOTABLE MEDIA (ASETA KÄYNNISTYSLEVY ASEMAAN) —

Käyttöjärjestelmä yrittää käynnistää levyltä, joka ei ole käynnistyslevy, esimerkiksi levykkeeltä tai CD-levyltä. Aseta käynnistyslevy asemaan

INVALID CONFIGURATION INFORMATION-PLEASE RUN SYSTEM SETUP PROGRAM (VIRHEELLISET KOKOONPANO-TIEDOT, SUORITA JÄRJESTELMÄN ASENNUSOHJELMA) —

Järjestelmän kokoonpanotiedot eivät vastaa laitteiston kokoonpanoa. Tämä ilmoitus esiintyy useimmiten uuden muistikamman asentamisen jälkeen. Korjaa asianmukaiset kohdat järjestelmän asennusohjelmassa. Lisätietoja on *huolto-oppaassa* osoitteessa support.dell.com.

KEYBOARD CLOCK LINE FAILURE (NÄPPÄIMISTÖN KELLOJOHTOVIRHE) — Jos käytössä on ulkoinen näppäimistö, tarkista johdon kytkentä. Suorita Dell-diagnostiikkaohjelman Keyboard Controller -testi (katso "Dell-diagnostiikka" sivulla 43).

KEYBOARD CONTROLLER FAILURE (NÄPPÄIMISTÖOHJAIMEN VIRHE) — Jos käytössä on ulkoinen näppäimistö, tarkista johdon kytkentä. Käynnistä tietokone uudelleen ja vältä koskemasta näppäimistöön tai hiiren käynnistykseen aikana. Suorita Dell-diagnostiikkaohjelman Keyboard Controller -testi (katso "Dell-diagnostiikka" sivulla 43).

KEYBOARD DATA LINE FAILURE (NÄPPÄIMISTÖN DATAJOHTOVIRHE) — Jos käytössä on ulkoinen näppäimistö, tarkista johdon kytkentä. Suorita Dell-diagnostiikkaohjelman Keyboard Controller -testi (katso "Dell-diagnostiikka" sivulla 43).

KEYBOARD STUCK KEY FAILURE (NÄPPÄIMISTÖN JUUTTUNEEN NÄPPÄIMEN VIRHE) — Jos käytössä on ulkoinen näppäimistö, tarkista johdon kytkentä. Käynnistä tietokone uudelleen ja vältä koskemasta näppäimistöön tai näppäimiin käynnistyksen aikana. Suorita Dell-diagnostiikkaohjelman Stuck Key -testi (katso "Dell-diagnostiikka" sivulla 43).

LICENSED CONTENT IS NOT ACCESSIBLE IN MEDIA DIRECT (KÄYTTÖOIKEUDELLA VARUSTETTUA SISÄLTÖÄ EI VOI KÄYTTÄÄ MEDIA DIRECTISSÄ) — Dell™ MediaDirect™ ei voi tarkistaa tiedoston DRM-rajoituksia, joten tiedostoa ei voi toistaa (katso "Dell-diagnostiikka" sivulla 43).

MEMORY ADDRESS LINE FAILURE AT ADDRESS, READ VALUE EXPECTING VALUE (MUISTIOSOITERIVIN VIRHE OSOITTEESSA, LUETTU ARVO EI VASTAA ODOTETTUA ARVOA) — Muistikampa voi olla viallinen tai huonosti paikallaan. Asenna muistikammat uudelleen paikoilleen ja vaihda ne tarvittaessa uusiin. Lisätietoja on *huolto-oppaassa* osoitteessa support.dell.com.

MEMORY ALLOCATION ERROR (MUISTIN VARAUSVIRHE) — Ohjelma, jota yrität suorittaa on ristiriidassa käyttöjärjestelmän, toisen ohjelman tai apuohjelman kanssa. Sammuta tietokone, odota 30 sekuntia ja käynnistä se sitten uudelleen. Yritä käynnistää ohjelma uudelleen. Jos virheilmoitus toistuu, tarkista ohjelmiston ohjeet.

MEMORY DATA LINE FAILURE AT ADDRESS, READ VALUE EXPECTING VALUE (MUISTITIETORIVIN VIRHE OSOITTEESSA, LUETTU ARVO EI VASTAA ODOTETTUA ARVOA) — Muistikampa voi olla viallinen tai huonosti paikallaan. Asenna muistikammat uudelleen paikoilleen ja vaihda ne tarvittaessa uusiin. Lisätietoja on *huolto-oppaassa* osoitteessa support.dell.com.

MEMORY DOUBLE WORD LOGIC FAILURE AT ADDRESS, READ VALUE EXPECTING VALUE (MUISTIN KAKSOISSANALOGIIKAN VIRHE OSOITTEESSA, LUETTU ARVO EI VASTAA ODOTETTUA ARVOA) — Muistikampa voi olla viallinen tai huonosti paikallaan. Asenna muistikammat uudelleen paikoilleen ja vaihda ne tarvittaessa uusiin. Lisätietoja on *huolto-oppaassa* osoitteessa support.dell.com.

MEMORY ODD/EVEN LOGIC FAILURE AT ADDRESS, READ VALUE EXPECTING VALUE (MUISTIN PARITON/PARILLINEN-LOGIIKAN VIRHE OSOITTEESSA, LUETTU ARVO EI VASTAA ODOTETTUA ARVOA) — Muistikampa voi olla viallinen tai huonosti paikallaan. Asenna muistikammat uudelleen paikoilleen ja vaihda ne tarvittaessa uusiin. Lisätietoja on *huolto-oppaassa* osoitteessa support.dell.com.

MEMORY WRITE/READ FAILURE AT ADDRESS, READ VALUE EXPECTING VALUE (MUISTIN KIRJOITUS-/LUKU-VIRHE OSOITTEESSA, LUETTU ARVO EI VASTAA ODOTETTUA ARVOA) — Muistikampa voi olla viallinen tai huonosti paikallaan. Asenna muistikammat uudelleen paikoilleen ja vaihda ne tarvittaessa uusiin. Lisätietoja on *huolto-oppaassa* osoitteessa support.dell.com.

NO BOOT DEVICE AVAILABLE (KÄYNNISTYSLAITETTA EI OLE KÄYTETTÄVISSÄ) — Tietokone ei löydä kiintolevyä. Jos kiintolevy on käynnistyslaite, varmista, että se on asennettu, oikein paikallaan ja osioitu käynnistyslaitteeksi.

NO BOOT SECTOR ON HARD DRIVE (KIINTOLEVYLLÄ EI OLE KÄYNNISTYSEKTORIA) — Käyttöjärjestelmä voi olla vioittunut. Yhteyden ottaminen Delliin (katso "Dellin yhteystiedot" sivulla 69).

NO TIMER TICK INTERRUPT (EI AJASTIMEN KESKEYTYSTÄ) — Emolevyn piiri voi olla viallinen. Suorita Dell-diagnostiikkaohjelman järjestelmätestit (katso "Dell-diagnostiikka" sivulla 43).

NOT ENOUGH MEMORY OR RESOURCES. EXIT SOME PROGRAMS AND TRY AGAIN (LIIAN VÄHÄN MUISTIA TAI RESURSSIJA, SAMMUTA OSA OHJELMISTA JA YRITÄ UUELLEEN) — Suoritat liian montaa ohjelmaa. Sulje kaikki ikkunat ja avaa ohjelma, jota haluat käyttää.

OPERATING SYSTEM NOT FOUND (KÄYTTÖJÄRJESTELMÄÄ EI LÖYDY) — Asenna kiintolevy uudelleen (katso *huolto-opasta* osoitteessa support.dell.com). Jos ongelma ei ratkea, ota yhteys Delliin (katso "Dellin yhteystiedot" sivulla 69).

OPTIONAL ROM BAD CHECKSUM (ROM-LISÄMUISTIN VÄÄRÄ TARKISTUSSUMMA) — Virhe ROM-lisämuistissa. Ota yhteys Delliin (katso "Dellin yhteystiedot" sivulla 69).

A REQUIRED .DLL FILE WAS NOT FOUND (VAADITTUA .DLL-TIEDOSTOA EI LÖYDY) — Käynnistettävän ohjelman vaatima tiedosto puuttuu. Poista ohjelman asennus ja asenna se sitten uudelleen.

Microsoft® Windows Vista®:

- 1 Napsauta Windows Vistan Käynnistä-painiketta  → Ohjauspaneeli → Ohjelmat → Ohjelmat ja toiminnot.
- 2 Valitse poistettava ohjelma.
- 3 Valitse Poista asennus.
- 4 Katso asennusohjeet ohjelman oppaista.

Microsoft Windows® XP:

- 1 Valitse **Käynnistä**→ **Ohjauspaneeli**→ **Lisää tai poista ohjelmia**→ **Ohjelmat ja ominaisuudet**.
- 2 Valitse poistettava ohjelma.
- 3 Valitse **Poista asennus**.
- 4 Katso asennusohjeet ohjelman oppaista.

SECTOR NOT FOUND (SEKTORIA EI LÖYDY) — Käyttäjärjestelmä ei löydä kiintolevyn sektoria. Kysessä voi olla viallinen sektori tai kiintolevyn vioittunut FAT. Tarkista kiintolevyn tiedostorakenne Windowsin virheentarkistustyökalulla. Katso ohjeet Windowsin Ohjeesta ja tuesta (valitse **Käynnistä**→ **Ohje ja tuki**). Jos virheellisiä sektoreita on useita, varmuuskopioi tiedot (jos mahdollista) ja alusta sen jälkeen kiintolevy uudelleen.

SEEK ERROR (HAKUVIRHE) — Käyttäjärjestelmä ei löydä kiintolevyn tiettyä uraa.

SHUTDOWN FAILURE (SAMMUTUSVIRHE) — Emolevyn piiri voi olla viallinen. Suorita Dell-diagnostiikkaohjelman järjestelmätestit (katso "Dell-diagnostiikka" sivulla 43).

TIME-OF-DAY CLOCK LOST POWER (KELLO EI SAA VIRTAA) — Järjestelmän kokoonpanoasetukset ovat vioittuneet. Lataa akku kytkemällä tietokone sähköpistorasiaan. Jos ongelma toistuu, yritä palauttaa tiedot avaamalla järjestelmän asennusohjelma ja sulkemalla se sitten välittömästi (katso osoitteessa support.dell.com olevaa *huolto-opasta*). Jos ilmoitus toistuu, ota yhteys Delliin (katso "Dellin yhteystiedot" sivulla 69).

TIME-OF-DAY CLOCK STOPPED (KELLO ON PYSÄHTYNYT) — Järjestelmän kokoonpanoasetuksia tukeva vara-akku pitää ladata. Lataa akku kytkemällä tietokone sähköpistorasiaan. Jos ongelma ei ratkea, ota yhteys Delliin (katso "Dellin yhteystiedot" sivulla 69).

TIME-OF-DAY NOT SET-PLEASE RUN THE SYSTEM SETUP PROGRAM (KELLONAIKAA EI OLE ASETETTU, SUORITA JÄRJESTELMÄN ASENNUSOHJELMA) — Järjestelmän asennusohjelmaan tallennettu kellonaika tai päivämäärä ei vastaa järjestelmäkelloa. Korjaa **Date** (päivämäärä)- ja **Time** (aika) -asetukset. Lisätietoja on *huolto-oppaassa* osoitteessa support.dell.com.

TIMER CHIP COUNTER 2 FAILED (AJASTINPIIRIN 2-LASKURIN VIRHE) — Emolevyn piiri voi olla viallinen. Suorita Dell-diagnostiikkaohjelman järjestelmätestit (katso "Dell-diagnostiikka" sivulla 43).

ODOTTAMATON KESKEYTYS SUOJATUSSA TILASSA — Näppäimistöohjain voi olla viallinen tai muistikampa voi olla irti. Suorita Dell-diagnostiikkaohjelman järjestelmämuistitesti ja Keyboard Controller -testi (katso "Dell-diagnostiikka" sivulla 43).

X:\ \ IS NOT ACCESSIBLE (X:\ \ EI OLE KÄYTETTÄVISSÄ). THE DEVICE IS NOT READY (X:\ \ EI OLE KÄYTETTÄVISSÄ, LAITE EI OLE VALMIS) — Aseta levyke asemaan ja yritä uudelleen.

WARNING: BATTERY IS CRITICALLY LOW (VAROITUS: AKUN LATAUS ON ERITTÄIN ALHAINEN) — Akun lataus on loppumassa. Vaihda akku tai kytke tietokone pistorasiaan. Voit myös käynnistää lepotilan tai sammuttaa tietokoneen.

Järjestelmäilmoitukset



HUOMAUTUS: Jos ilmoitusta ei ole luettelossa, katso ohjeita käyttöjärjestelmän ohjeista tai sen ohjelman ohjeista, joka oli käynnissä virheilmoituksen tullessa näyttöön.

ALERT! PREVIOUS ATTEMPTS AT BOOTING THIS SYSTEM HAVE FAILED AT CHECKPOINT [NNNN]. FOR HELP IN RESOLVING THIS PROBLEM, PLEASE NOTE THIS CHECKPOINT AND CONTACT DELL TECHNICAL SUPPORT (HÄLYTYS! AIEMMAT YRITYKSET KÄYNNISTÄÄ TÄMÄ JÄRJESTELMÄ OVAT EPÄONNISTUNEET TARKISTUSPISTEESSÄ [NNNN]. RATKAISE TÄMÄ ONGELMA KIRJAAMALLA TÄMÄ TARKISTUSPISTE MUISTIIN JA OTTAMALLA YHTEYS DELLIN TEKNISEEN TUKEEN) — Tietokoneen käynnistäminen epäonnistui kolme kertaa peräkkäin saman virheen takia (katso ohjeita kohdasta "Dellin yhteystiedot" sivulla 69).

CMOS CHECKSUM ERROR (CMOS-TARKISTUSSUMMAVIRHE) — Mahdollinen emokorttihäiriö tai RTC-pariston virta on lopussa. Aseta akku takaisin paikalleen. Katsosivustossa support.dell.com olevaa *huolto-opasta* tai katso ohjeita kohdasta "Dellin yhteystiedot" sivulla 69.

CPU FAN FAILURE (SUORITTIMEN TUULETINVIKA) — Suorittimen tuulettimen vika. Vaihda suorittimen tuuletin. Katso *huolto-opas* sivustossa support.dell.com.

HARD-DISK DRIVE FAILURE (KIINTOLEVYVIRHE) — Mahdollinen kiintolevyvirhe kiintolevyn POST-toiminnon aikana. Tarkista kaapelit, vaihda kiintolevyt tai katso ohjeita kohdasta "Dellin yhteystiedot" sivulla 69.

HARD-DISK DRIVE READ FAILURE (KIINTOLEVYN LUKUVIRHE) — Mahdollinen kiintolevyn lukuvirhe kiintolevyn käynnistystestin aikana (katso ohjeita kohdasta "Dellin yhteystiedot" sivulla 69).

KEYBOARD FAILURE (NÄPPÄIMISTÖVIRHE) — Näppäimistövirhe tai näppäimistön kaapeli on irronnut.

NO BOOT DEVICE AVAILABLE (KÄYNNISTYSLAITETTA EI OLE KÄYTETTÄVISSÄ) — Kiintolevyllä ei ole käynnistysosiota, tai kiintolevyn kaapeli on löysällä, tai kiintolevylaitetta ei ole käytettävissä.

- Jos kiintolevy on käynnistyslaite, varmista, että kaapelit on kytketty ja että asema on asennettu oikein ja osoitu käynnistyslaitteeksi.
- Siirry järjestelmän asetuksiin ja tarkista, että käynnistystiedot ovat oikein. Katso sivustossa support.dell.com olevaa *huolto-opasta*.

NO TIMER TICK INTERRUPT (EI AJASTIMEN KESKEYTYSTÄ) —

- Emolevyn piiri voi toimia väärin tai emolevyssä voi olla häiriö (katso kohtaa "Dellin yhteystiedot" sivulla 69).

USB OVER CURRENT ERROR (USB-LAITTEEN YLIJÄNNITEVIRHE) —

- Irrota USB-laite. Käytä USB-laitteen kanssa ulkoista virtalähdettä.

NOTICE - HARD DRIVE SELF MONITORING SYSTEM HAS REPORTED THAT A PARAMETER HAS EXCEEDED ITS NORMAL OPERATING RANGE. DELL RECOMMENDS THAT YOU BACK UP YOUR DATA REGULARLY. A PARAMETER OUT OF RANGE MAY OR MAY NOT INDICATE A POTENTIAL HARD DRIVE PROBLEM (HUOMAUTUS - KIINTOLEVYN ITSEVALVONTAJÄRJESTELMÄ ON RAPORTOINUT, ETTÄ TIETTY PARAMETRI ON YLITTÄNYT NORMAALIN TOIMINNALLISEN ALUEENSA. DELL SUOSITTELEE TIETOJEN VARMUUSKOPIOIMISTA SÄÄNNÖLLISESTI. ALUEEN ULKOPUOLELLA OLEVA PARAMETRI VOI OLLA OSOITUS MAHDOLLISESTA KIINTOLEVYN ONGELMASTA). —

- S.M.A.R.T-virhe, mahdollinen kiintolevyn vika. Tämä ominaisuus voidaan ottaa käyttöön tai poistaa käytöstä BIOS-asetuksista.

Ohjelmisto- ja laiteongelmien vianmääritys

Jos jokin laite ei löydy käyttöjärjestelmän asennuksen aikana tai se löytyy, mutta määritetään virheellisesti, voit käyttää Laitteiston vianmääritystä yhteensopivuusongelman ratkaisemiseen.

Laitteiston vianmääritysohjelman aloittaminen:

Windows Vista:

- 1 Napsauta Windows Vistan Käynnistä-painiketta  ja valitse **Ohje ja tuki**.
- 2 Kirjoita Etsi-kenttään **Laitteiston vianmääritys** ja aloita haku painamalla <Enter>-näppäintä.
- 3 Valitse hakutuloksista ongelmaa parhaiten kuvaava vaihtoehto ja noudata seuraavia vianmäärityksen vaiheita.

Windows XP:

- 1 Valitse **Käynnistä**→ **Ohje ja tuki**.
- 2 Kirjoita Etsi-kenttään **Laitteiston vianmääritys** ja aloita haku painamalla <Enter>-näppäintä.
- 3 Valitse **Korjaa ongelma** -kohdassa **Laitteiden vianmääritys**.
- 4 Valitse **Laitteiston vianmääritys** -luettelosta ongelmaa parhaiten kuvaava vaihtoehto ja valitse sitten **Seuraava** ja noudata seuraavia vianmäärityksen vaiheita.

Dell-diagnostiikka



VAARA: Ennen kuin teet mitään tässä osassa mainittuja toimia, noudata tietokoneen mukana toimitettuja turvallisuusohjeita.

Dell-diagnostiikkaohjelman käyttäminen

Jos tietokoneessa ilmenee ongelmia, suorita kohdassa Lukitukset ja ohjelmaongelmat mainitut tarkistukset (katso "Lukitukset ja ohjelmaongelmat" sivulla 47) sekä Dell-diagnostiikkaohjelma, ennen kuin otat yhteyden Dellin tekniseen tukeen.

Suosittelemme näiden ohjeiden tulostamista ennen aloittamista.



MUISTUTUS: Dell Diagnostics -ohjelma toimii vain Dell™-tietokoneissa.



HUOMAUTUS: Dell *Drivers and Utilities* -levy on valinnainen, eikä sitä välttämättä toimiteta tietokoneen mukana.

Katso lisätietoja tietokoneen kokoonpanotiedoista *huolto-oppaasta* osoitteesta support.dell.com ja tarkista, että testattava laite näkyy järjestelmän asennusohjelmassa ja on toiminnassa.

Avaa Dell-diagnostiikkaohjelma kiintolevyltä tai Dell *Drivers and Utilities* -levyltä.

Dell-diagnostiikan käynnistäminen kiintolevyasemasta



HUOMAUTUS: Jos tietokone ei pysty näyttämään kuvaa näytössä, katso "Dellin yhteystiedot" sivulla 69.

- 1 Varmista, että tietokone on kytketty virtalähteeseen, jonka tiedät toimivan oikein.
- 2 Käynnistä (tai käynnistä uudelleen) tietokone.

- 3 Kun DELL™-logo tulee näkyviin, paina heti F12 -näppäintä. Valitse käynnistysvalikosta **Diagnostics** ja paina <Enter>-näppäintä.



HUOMAUTUS: Jos odotat liian kauan ja käyttöjärjestelmän logo tulee näyttöön, odota, kunnes näyttöön tulee Microsoft® Windows® -työpöytä. Sammuta tietokone tämän jälkeen ja yritä uudelleen.



HUOMAUTUS: Jos näyttöön tulee ilmoitus siitä, että diagnostiikka-apuohjelman osiota ei löydy, suorita Dell-diagnostiikkaohjelma lisävarusteena saatavalta *Drivers and Utilities*-CD-levyltä.

- 4 Käynnistä Dell-diagnostiikkaohjelma kiintolevyn **Diagnostics Utility** -osiosta painamalla mitä tahansa näppäintä ja toimi näytön ohjeiden mukaan.

Dell-diagnostiikkaohjelman käynnistäminen Dell *Drivers and Utilities*-levyltä

- 1 Aseta *Drivers and Utilities* -levy levyasemaan.

- 2 Sammuta tietokone ja käynnistä se sitten uudelleen.

Kun DELL-logo tulee näkyviin, paina heti <F12>-näppäintä.



HUOMAUTUS: Jos odotat liian kauan ja käyttöjärjestelmän logo tulee näyttöön, odota, kunnes näyttöön tulee Microsoft® Windows® -työpöytä. Sammuta tietokone tämän jälkeen ja yritä uudelleen.



HUOMAUTUS: Seuraavat ohjeet muuttavat käynnistysjakson vain yhdeksi kerraksi. Seuraavan kerran tietokonetta käynnistettäessä se käynnistää järjestelmäasetusohjelmassa määritetyt laitteet.

- 3 Kun käynnistyslaiteluettelo tulee näyttöön, korosta **CD/DVD/CD-RW**-asema ja paina <Enter>-näppäintä.
- 4 Valitse näyttöön tulevasta valikosta vaihtoehto **Boot from CD-ROM** (**Käynnistä CD-ROM-asemasta**) ja paina <Enter>-näppäintä.
- 5 Kirjoita 1, jolloin CD-valikko käynnistyy, ja jatka painamalla <Enter>-näppäintä.
- 6 Valitse numeroidusta luettelosta **Run the 32 Bit Dell Diagnostics** (Suorita 32-bittinen Dell-diagnostiikkaohjelma) -vaihtoehto. Jos luettelossa on useita versioita, valitse tietokoneellesi sopiva versio.
- 7 Kun Dell-diagnostiikkaohjelman **päävalikko** tulee näyttöön, valitse suoritettava testi ja toimi näytön ohjeiden mukaan.

Vianmääritysvihjeitä

Kun teet vianmääritystä, seuraavista vihjeistä saattaa olla apua:

- Jos lisäsit tai poistit jonkin osan, ennen kuin ongelma ilmeni, tarkista asennus ja varmista, että kyseinen osa on oikein asennettu (katso *huoltokäsikirjaa* osoitteessa support.dell.com).
- Jos laite ei toimi, varmista, että se on oikein liitetty.
- Jos saat virheilmoituksen, kirjoita muistiin ilmoituksen sisältö sanatarkasti. Tämä ilmoitus voi auttaa teknistä tukea ongelman selvittämisessä ja korjaamisessa.
- Jos virheilmoitus tulee jostakin ohjelmasta, katso kyseisen ohjelman ohjeita.



HUOMAUTUS: Tämän ohjeen menetelmät on kirjoitettu Windowsin oletusnäkömää varten, eivätkä ne välttämättä päde, jos Dell-tietokone on asetettu Windows Classic -näkömään.

Virtaongelmat



VAARA: Ennen kuin teet mitään tässä osassa mainittuja toimia, noudata tietokoneen mukana toimitettuja turvallisuusohjeita.

JOS VIRRAN MERKKIVALO EI PALA — Tietokone ei ole käynnissä tai ei saa virtaa.

- Liitä virtajohto tietokoneen takana olevaan virtaliitäntään ja pistorasiaan.
- Ohita jatkojohdot, jotta voit varmistaa, että tietokone käynnistyy.
- Varmista, että käytössä olevat jatkojohdot on liitetty pistorasiaan ja otettu käyttöön.
- Varmista sähköpistorasian toiminta kokeilemalla sitä esim. lampun kanssa.
- Varmista, että päävirtajohto ja etupaneelin kaapeli on liitetty tiukasti emolevyyn (katso *huoltokäsikirjaa* osoitteessa support.dell.com).

JOS VIRRAN MERKKIVALO ON SININEN, EIKÄ TIETOKONE VASTAA —

- Varmista, että näyttö on liitetty pistorasiaan ja että siihen on kytketty virta.
- Jos näyttö on liitetty pistorasiaan ja siihen on kytketty virta, katso kohtaa "Merkkiäänet" sivulla 33.

JOS VIRRAN MERKKIVALO VILKKUU SINISENÄ — Tietokone on valmiustilassa. Jatka normaalia toimintaa painamalla näppäimistön jotakin näppäintä, siirtämällä hiirtä tai painamalla virtapainiketta.

JOS VIRRAN MERKKIVALO VILKKUU ORANSSINA — Tietokone saa virtaa, mutta laite voi toimia virheellisesti tai se on asennettu väärin.

- Irrota kaikki muistimoduulit ja asenna ne uudelleen (katso *huolto-opasta* osoitteessa support.dell.com).
- Irrota kaikki laajennuskortit, kuten näytönohjaimet, ja asenna ne uudelleen (katso *huolto-opasta* osoitteessa support.dell.com).

JOS VIRRAN MERKKIVALO PALAA ORANSSINA — Virtaongelma, laite voi toimia virheellisesti tai se on asennettu väärin.

- Varmista, että suorittimen virtajohto on liitetty tiukasti emolevyn virtaliittimeen (katso *huolto-opasta* osoitteessa support.dell.com).
- Varmista, että päävirtajohto ja etupaneelin kaapeli on liitetty tiukasti emolevyyn (katso *huolto-opasta* osoitteessa support.dell.com).

POISTA HÄIRIÖT — Mahdollisia häiriölähteitä ovat

- virran, näppäimistön ja hiiren jatkoakaapelit
- samaan jatkojohtoon on kytketty liian monta laitetta
- samaan pistorasiaan on kytketty useita jatkojohtoja

Muistiongelmat



VAARA: Ennen kuin teet mitään tässä osassa mainittuja toimia, noudata tietokoneen mukana toimitettuja turvallisuusohjeita.

JOS NÄET ILMOITUKSEN, ETTÄ MUISTI EI RIITÄ —

- Tallenna ja sulje avoimet tiedostot ja ne avoimet ohjelmat, jotka eivät ole käytössä. Tarkista, ratkesiko ongelma.
- Katso muistin vähimmäisvaatimukset ohjelman oppaista. Asenna tarvittaessa lisää muistia (katso *huolto-opasta* osoitteessa support.dell.com).
- Asenna muistikammat uudelleen (katso *huolto-opasta* osoitteessa support.dell.com) ja varmista, että tietokoneesi voi käyttää muistia oikein.
- Suorita Dell-diagnostiikkaohjelma (katso "Dell-diagnostiikka" sivulla 43).

JOS KOHTAAT MUITA MUISTIONGELMIA —

- Asenna muistikammat uudelleen (katso *huolto-opasta* osoitteessa support.dell.com) ja varmista, että tietokoneesi voi käyttää muistia oikein.
- Varmista, että noudatat muistin asennusohjeita (katso *huolto-opasta* osoitteessa support.dell.com).
- Varmista, että tietokone tukee käyttämäsi muistia. Lisätietoja tietokoneen tukemista muistityypeistä on kohdassa "Muisti" sivulla 24.
- Suorita Dell-diagnostiikkaohjelma (katso "Dell-diagnostiikka" sivulla 43).

Lukitukset ja ohjelmaongelmat



VAARA: Ennen kuin teet mitään tässä osassa mainittuja toimia, noudata tietokoneen mukana toimitettuja turvallisuusohjeita.

Tietokone ei käynnisty.

VARMISTA, ETTÄ VIRTAJOHTO ON LIITETTY TIETOKONEESEEN JA PISTORASIAAN.

Tietokone lakkaa toimimasta.



MUISTUTUS: Voit menettää tietoja, jos et pysty sammuttamaan käyttöjärjestelmää.

KATKAISE VIRTA TIETOKONEESTA — Jos tietokone ei reagoi mitenkään, kun painat näppäintä tai liikutat hiirtä, paina virtapainiketta vähintään 8 - 10 sekuntia, kunnes tietokone sammuu. Käynnistä tietokone sitten uudelleen.

Ohjelma lakkaa toimimasta

LOPETA OHJELMA —

- 1 Avaa Tehtävienhallinta painamalla <Ctrl>-, <Shift>- ja <Esc>-näppäintä samanaikaisesti ja valitse **Sovellukset**-välilehti.
- 2 Napsauta ohjelmaa, joka ei enää vastaa, ja valitse **Lopeta tehtävä**.

Ohjelmassa tapahtuu vakava virhe jatkuvasti



HUOMAUTUS: Ohjelmasta on yleensä asennusohjeet sen oppaissa tai levykkeellä tai CD-/DVD-levyllä.

TARKISTA OHJELMAN OPAAAT — Poista ohjelma ja asenna se tarvittaessa uudelleen.

Ohjelma on suunniteltu aikaisemmalle Microsoft® Windows® -käyttöjärjestelmälle

SUORITA OHJATTU OHJELMAN YHTEENSOPIVUUDEN VARMISTAMINEN —

Windows Vista:

Ohjattu ohjelman yhteensopivuuden varmistaminen määrittää ohjelman, joten se toimii ympäristössä, joka muistuttaa muita kuin Windows Vista -käyttöjärjestelmäympäristöjä.

- 1 Valitse **Käynnistä**  → Ohjauspaneeli → Ohjelmat → Käytä vanhempaa ohjelmaa Windowsin tässä versiossa.
- 2 Valitse Tervetuloa-ikkunassa **Seuraava**.
- 3 Noudata näytön ohjeita.

Windows XP:

Ohjattu ohjelman yhteensopivuuden varmistaminen määrittää ohjelman, joten se toimii ympäristössä, joka muistuttaa muita kuin Windows XP -käyttöjärjestelmäympäristöjä.

- 1 Valitse **Käynnistä** → **Kaikki ohjelmat** → **Apuohjelmat** → **Ohjattu ohjelman yhteensopivuuden varmistaminen** → **Seuraava**.
- 2 Noudata näytön ohjeita.

Näyttö muuttuu täysin siniseksi

KATKAISE VIRTATUETOKONEESTA — Jos tietokone ei reagoi mitenkään, kun painat näppäintä tai liikutat hiirtä, paina virtapainiketta vähintään 8 - 10 sekuntia, kunnes tietokone sammuu. Käynnistä tietokone sitten uudelleen.

Muita ohjelmaongelmia

TARKISTA OHJELMAN OPPIAT TAI PYYDÄ VIANMÄÄRITYSTIETOJA OHJELMAN VALMISTAJALTA —

- Varmista, että ohjelma on yhteensopiva tietokoneesi käyttöjärjestelmän kanssa.
- Varmista, että tietokone vastaa ohjelman vähimmäisvaatimuksia. Katso tietoja ohjelman oppaista.
- Varmista, että ohjelma on asennettu ja määritetty oikein.
- Tarkista, että laitteen ohjaimet eivät ole ristiriidassa ohjelman kanssa.
- Poista ohjelma ja asenna se tarvittaessa uudelleen.

TEE HETI VARMUUSKOPIOT TIEDOSTOISTASI

- Tarkista kiintolevy, levykkeet tai CD-/DVD-levyt virustorjuntaohjelmalla.
- Tallenna ja sulje kaikki avoimet tiedostot tai ohjelmat ja sammuta tietokone Käynnistä-valikosta.

Dellin tekninen päivityspalvelu

Dellin tekninen päivityspalvelu tarjoaa ennalta sähköposti-ilmoituksia tietokoneen ohjelmisto- ja laitteistopäivityksistä. Palvelu on ilmainen, ja sitä voidaan mukauttaa sisällön, muodon ja sen mukaan, miten usein ilmoituksia lähetetään.

Voit tilata Dellin teknisen päivityspalvelun osoitteesta support.dell.com/technicalupdate.

Dell-tukiapuohjelma

Dell-tukiapuohjelma on asennettu tietokoneeseen ja se voidaan käynnistää Dell-tukipalvelusta, , tehtäväpalkin kuvakkeesta tai Käynnistä-valikosta. Tällä tukiapuohjelmalla saat tukitietoja, ohjelmistopäivityksiä ja tietojenkäsittely-ympäristön kuntotarkastuksia.

Dell-tukiapuohjelman käynnistäminen

Avaa Dell-tukiapuohjelma tehtäväpalkin kuvakkeesta  tai Käynnistä-valikosta. Jos tehtäväpalkissa ei ole Dell-tukiapuohjelman kuvaketta:

- 1 Valitse Käynnistä→ Kaikki ohjelmat→ Dellin tuki→ Dellin tukiasetukset.
- 2 Varmista, että Show icon on the taskbar (Näytä kuvake tehtäväpalkissa) -vaihtoehto on valittu.



HUOMAUTUS: Jos Dell-tukiapuohjelmaa ei löydy Käynnistä-valikosta, siirry osoitteeseen support.dell.com ja lataa ohjelmisto sieltä.

Dell-tukiapuohjelma on mukautettu tietojenkäsittely-ympäristöösi.

Tehtäväpalkin -kuvake toimii eri tavoin, kun sitä napsautetaan, kaksoisnapsautetaan tai napsautetaan hiiren kakkospainikkeella.

Dell-tukiapuohjelman kuvakkeen napsauttaminen

Napsauttamalla  -kuvaketta hiiren vasemmalla tai oikealla painikkeella voit suorittaa seuraavat toiminnot:

- Tietojenkäsittely-ympäristön tarkistaminen.
- Dell-tukiapuohjelman asetusten tarkistaminen.
- Dell-tukiapuohjelman ohjetiedoston avaaminen.
- Usein kysytyjen kysymysten tarkasteleminen.
- Dell-tukiapuohjelman lisätietojen tarkistaminen.
- Dell-tukiapuohjelman poistaminen käytöstä.

Dell-tukiapuohjelman kuvakkeen kaksoisnapsauttaminen

Kaksoisnapsauttamalla  -kuvaketta voit manuaalisesti tarkistaa tietojenkäsittely-ympäristön, tarkastella usein kysytyjä kysymyksiä, avata Dell-tukiapuohjelman ohjetiedoston sekä tarkistaa Dell-tukiapuohjelman asetukset.

Lisätietoja Dell-tukiapuohjelmasta saat napsauttamalla kysymysmerkkiä (?) Dell™ Support -näytön yläosassa.

Ohjelmiston uudelleenasentaminen

Ohjaimet

Ohjaimien tunnistaminen

Jos sinulla on ongelmia laitteiden kanssa, ota selville onko ohjain syy ongelmiin, ja päivitä ohjain tarvittaessa.

Microsoft® Windows Vista®:

- 1 Napsauta Windows Vistan™ Käynnistä-painiketta  ja napsauta hiiren kakkospainikkeella kohtaa **Tietokone**.
- 2 Valitse **Ominaisuudet**→ **Laitehallinta**.



HUOMAUTUS: Käyttäjätilin valvonta -ikkuna voi tulla näyttöön. Jos olet tietokoneen järjestelmänvalvoja, valitse **Jatka**. Pyydä muussa tapauksessa järjestelmänvalvojaa jatkamaan toimintoa.

Microsoft Windows® XP:

- 1 Valitse **Käynnistä**→ **Ohjauspaneeli**.
- 2 Valitse kohdasta **Valitse luokka** vaihtoehto **Suorituskyky ja ylläpito** ja valitse **Järjestelmä**.
- 3 Valitse **Järjestelmän ominaisuudet** -ikkunasta **Laiteisto**-välilehti ja valitse sitten **Laitehallinta**.

Vieritä luetteloa ja tarkista, onko jonkin laitteen kuvakkeen kohdassa huutomerkki (ympyrä, jonka sisällä on [!]).

Jos laitenimen vieressä on huutomerkki, voit joutua asentamaan ohjaimen uudestaan tai asentamaan uuden ohjaimen (katso kohtaa "Ohjaimien ja apuohjelmien uudelleenasentaminen" sivulla 52).



Ohjaimien ja apuohjelmien uudelleenasetaminen



MUISTUTUS: Dell-tukisivusto osoitteessa support.dell.com ja *Drivers and Utilities* -levy sisältävät Dell™-tietokoneiden hyväksytyt ohjaimet. Jos asennat muista lähteistä hankittuja ohjaimia, on mahdollista, että tietokone ei toimi kunnolla.

Palaaminen aikaisempaan laiteohjainversioon

Windows Vista:

- 1 Napsauta Windows Vistan Käynnistä-painiketta  ja napsauta hiiren kakkospainikkeella kohtaa **Tietokone**.
- 2 Valitse **Ominaisuudet** → **Laitehallinta**.
 **HUOMAUTUS:** Käyttäjätilin valvonta -ikkuna voi tulla näyttöön. Jos olet tietokoneen järjestelmänvalvoja, valitse **Jatka**. Pyydä muussa tapauksessa järjestelmänvalvojaa käynnistämään Laitehallinta.
- 3 Napsauta hiiren kakkospainikkeella laitetta, jonka uusi ohjain asennettiin, ja valitse **Ominaisuudet**.
- 4 Napsauta **Ohjaimet**-välilehteä → **Aikaisempi ohjain**.

Windows XP:

- 1 Valitse **Käynnistä** → **Oma tietokone** → **Ominaisuudet** → **Laitteisto** → **Laitehallinta**.
- 2 Napsauta hiiren kakkospainikkeella laitetta, jonka uusi ohjain asennettiin, ja valitse **Ominaisuudet**.
- 3 Napsauta **Ohjaimet**-välilehteä → **Aikaisempi ohjain**.

Jos laiteohjaimen palauttaminen ei ratkaise ongelmaa, palauta tietokone uuden ohjaimen asennusta edeltävään käyttötilaan käyttämällä järjestelmänpalautusta (katso kohtaa "Käyttöjärjestelmän palauttaminen" sivulla 54).

Drivers and Utilities -levyn käyttäminen

Jos laiteohjaimen palautus tai järjestelmänpalautus (katso kohtaa "Käyttöjärjestelmän palauttaminen" sivulla 54) ei ratkaise ongelmaa, asenna ohjain uudelleen *Drivers and Utilities* -levyltä.

- 1 Kun Windowsin työpöytä on näkyvässä, aseta *F*-levy tietokoneeseen. Jos käytät *Drivers and Utilities* -levyä ensimmäistä kertaa, siirry kohtaan vaihe 2. Jos näin ei ole, siirry kohtaan vaihe 5.

- 2 Kun *Drivers and Utilities* -levyn asennusohjelma alkaa, noudata näytössä näkyviä kehotteita.



HUOMAUTUS: Useimmiten *Drivers and Utilities* -ohjelma käynnistyy automaattisesti. Jos se ei käynnisty automaattisesti, käynnistä Windowsin Resurssienhallinta, tuo CD-levyn sisältö näyttöön napsauttamalla CD-aseman hakemistoa ja kaksoisnapsauta sitten **autorcd.exe**-tiedostoa.

- 3 Kun näyttöön tulee **InstallShield Wizard Complete** (Ohjattu InstallShield-toiminto valmis), poista *Drivers and Utilities* -levy ja käynnistä tietokone uudelleen valitsemalla **Finish** (Valmis).
- 4 Kun näytössä on Windows-työpöytä, aseta *Drivers and Utilities* -levy uudelleen levyasemaan.
- 5 Valitse **Welcome Dell System Owner** (Tervetuloa, Dell-järjestelmän omistaja) -ikkunassa **Next** (Seuraava).



HUOMAUTUS: *Drivers and Utilities* -ohjelma näyttää vain sellaisten laitteiden ohjaimet, jotka ovat toimitettaessa asennettuina tietokoneessa. Jos asennat lisää laitteita, uusien laitteiden ohjaimet eivät ehkä näy valikossa. Jos kyseiset ohjaimet eivät näy, lopeta *Drivers and Utilities* -ohjelman käyttäminen. Lisätietoja ohjaimista on kunkin laitteen oppaissa.

Näyttöön tulee ilmoitus, että resurssilevy on havainnut tietokoneessa laitteen.

Tietokoneen käyttämät ohjaimet näkyvät automaattisesti **My Drivers—The ResourceCD has identified these components in your system** (Omat ohjaimet—Resurssilevy on havainnut seuraavat osat järjestelmässä) -ikkunassa.

- 6 Valitse ohjain, jonka haluat asentaa uudelleen, ja toimi näytön ohjeiden mukaan.

Jos jotakin ohjainta ei ole luettelossa, käyttöjärjestelmäsi ei tarvitse sitä.

Ohjaimien manuaalinen uudelleenasetus

Kun olet purkanut ohjaintiedostot kiintolevyille edellä kuvatulla tavalla, tee seuraavasti:

- 1 Napsauta Windows Vistan Käynnistä-painiketta  ja napsauta hiiren kakkospainikkeella kohtaa **Tietokone**.
- 2 Valitse **Ominaisuudet** → **Laitehallinta**.



HUOMAUTUS: Käyttäjätilin valvonta -ikkuna voi tulla näyttöön. Jos olet tietokoneen järjestelmänvalvoja, valitse **Jatka**. Pyydä muussa tapauksessa järjestelmänvalvojaa käynnistämään Laitehallinta.

- 3 Kaksoisnapsauta laitetyyppejä, jolle olet asentamassa ohjainta (esimerkiksi **Ääni tai Näyttö**).
- 4 Kaksoisnapsauta sen laitteen nimeä, jolla olet asentamassa ohjainta.
- 5 Valitse **Ohjain-välilehti**→ **Päivitä ohjain**→ **Etsi ohjainohjelmistoa tietokoneesta**.
- 6 Valitse **Selaa** ja valitse paikka, johon aiemmin kopioit ohjaintiedoston.
- 7 Kun sopivan ohjaimen nimi tulee näkyviin, valitse ohjaimen nimi→ **OK**→ **Seuraava**.
- 8 Valitse **Valmis** ja käynnistä tietokone uudelleen.

Käyttöjärjestelmän palauttaminen

Käyttöjärjestelmän voi palauttaa seuraavilla tavoilla:

- Microsoft Windowsin Järjestelmän palauttaminen palauttaa tietokoneen aikaisempaan käyttötilaan muuttamatta datatiedostoja. Käytä järjestelmänpalautusta ensisijaisena ratkaisuna käyttöjärjestelmän palauttamiseen ja tietoa sisältävien tiedostojen säilyttämiseen.
- Dell Factory Image Restore -ohjelma (käytettävissä Windows Vistassa) palauttaa kiintolevyn toimintatilaan, jossa se oli tietokoneen ostohetkellä. Se poistaa kiintolevyltä kaikki tiedot ja kaikki ohjelmat, jotka on asennettu tietokoneen saamisen jälkeen. Käytä Dell Factory Image Restore -ohjelmaa vain, jos järjestelmän palauttamistoiminto ei ratkaissut käyttöjärjestelmäongelmaa.
- Jos sait Dellin *käyttöjärjestelmä*levyn tietokoneen mukana, voit palauttaa käyttöjärjestelmän sen avulla. *Käyttöjärjestelmä*-levyn käyttö poistaa kuitenkin kaikki tiedot kiintolevyltä. Käytä levyä *vain*, jos järjestelmänpalautus ei ratkaissut käyttöjärjestelmän ongelmia.

Microsoft® Windowsin® Järjestelmän palauttaminen -toiminnon käyttäminen

Windows-käyttöjärjestelmissä on järjestelmän palautustoiminto, jonka avulla tietokone voidaan palauttaa aikaisempaan toimintatilaan (niin, että se ei vaikuta datatiedostoihin), jos laitteistoon, ohjelmistoon tai muihin järjestelmäasetuksiin tehdyt muutokset ovat siirtäneet tietokoneen ei-toivottuun toimintatilaan. Kaikki järjestelmän palautustoiminnon tekemät muutokset ovat täysin peruutettavissa.



MUISTUTUS: Tee säännöllisesti varmistukset datatiedostoista. Järjestelmän palauttamistoiminto ei tarkkaile datatiedostoja eikä palauta niitä.



HUOMAUTUS: Tämän ohjeen menetelmät on kirjoitettu Windowsin oletusnäkyvää varten, eivätkä välttämättä päde, jos Dell™-tietokone on asetettu Windows Classic -näkyvään.



HUOMAUTUS: Aseta Dell™-tietokone Windows Classic -näkyvään.

Järjestelmän palautuksen aloittaminen

Windows Vista:

- 1 Valitse Käynnistä .
- 2 Kirjoita Aloita haku -ruutuun Järjestelmän palauttaminen ja paina <Enter>-näppäintä.



HUOMAUTUS: Käyttäjätilin valvonta -ikkuna voi tulla näyttöön. Jos olet tietokoneen järjestelmänvalvoja, valitse Jatka. Pyydä muussa tapauksessa järjestelmänvalvojaa jatkamaan haluttua toimintoa.

- 3 Valitse Seuraava ja noudata muita näytössä olevia ohjeita.

Jos järjestelmän palautustoiminto ei ratkaissut ongelmaa, voit kumota viimeisimmän järjestelmän palautuksen (katso "Viimeisimmän järjestelmän palautuksen kumoaminen" sivulla 56).

Windows XP:



MUISTUTUS: Tallenna ja sulje kaikki avoimet tiedostot ja sulje kaikki avoimet ohjelmat, ennen kuin palautat tietokoneen aikaisempaan toimintatilaan. Älä muuta, avaa tai poista mitään tiedostoja tai ohjelmia, ennen kuin järjestelmä on palautettu.

- 1 Valitse Käynnistä → Kaikki ohjelmat → Apuohjelmat → Järjestelmätyökalut → Järjestelmän palauttaminen.

- 2 Valitse joko **Palauta tietokone aiemman ajankohdan mukaiseksi** tai **Uuden palautuspisteen luominen**.
- 3 Valitse **Seuraava** ja noudata näytössä olevia kehotteita.

Viimeisimmän järjestelmän palautuksen kumoaminen



MUISTUTUS: Tallenna ja sulje kaikki avoimet tiedostot ja sulje kaikki avoimet ohjelmat, ennen kuin kumoat viimeisimmän järjestelmän palautuksen. Älä muuta, avaa tai poista mitään tiedostoja tai ohjelmia, ennen kuin järjestelmä on palautettu.

Windows Vista:

- 1 Valitse **Käynnistä** .
- 2 Kirjoita Aloita haku -ruutuun **Järjestelmän palauttaminen** ja paina <Enter>-näppäintä.
- 3 Valitse **Peruuta viimeisin palauttaminen** ja valitse sitten **Seuraava**.

Windows XP:

- 1 Valitse **Käynnistä** → **Kaikki ohjelmat** → **Apuohjelmat** → **Järjestelmätyökalut** → **Järjestelmän palauttaminen**.
- 2 Valitse **Peruuta viimeisin palauttaminen** ja valitse sitten **Seuraava**.

Järjestelmän palauttamistoiminnon käyttöön ottaminen



HUOMAUTUS: Windows Vista ei poista käytöstä järjestelmän palauttamistoimintoa, vaikka levytilaa olisikin vähän. Siksi seuraavat vaiheet koskevat vain Windows XP -käyttäjärjestelmää.

Jos asennat uudelleen Windows XP -käyttäjärjestelmän tietokoneeseen, jossa on käytettävissä alle 200 megatavua vapaata kiintolevytilaa, järjestelmän palauttamistoiminto poistetaan automaattisesti käytöstä.

Voit tarkistaa, onko järjestelmän palauttaminen käytössä, toimimalla seuraavasti:

- 1 Valitse **Käynnistä** → **Ohjauspaneeli** → **Suorituskyky ja ylläpito** → **Järjestelmä**.
- 2 Valitse **Järjestelmän palauttaminen** -välilehti ja varmista, että **Poista järjestelmän palauttaminen käytöstä** ei ole valittuna.

Dell™ Factory Image Restore -ohjelman käyttö



MUISTUTUS: Factory Image Restore -ohjelman käyttö poistaa pysyvästi kaiken kiintolevyllä olevan tiedon ja poistaa kaikki ohjelmat ja ohjaimet, jotka on asennettu tietokoneen saamisen jälkeen. Varmuuskopioi tiedot mahdollisuuksien mukaan ennen tämän valinnan käyttöä. Käytä Dell Factory Image Restore -ohjelmaa vain, jos järjestelmän palauttamistoiminto ei ratkaissut käyttöjärjestelmäongelmaa.



HUOMAUTUS: Dell Factory Image Restore ei välttämättä ole saatavilla kaikissa maissa tai kaikissa tietokoneissa.

Käytä Dell Factory Image Restore -ohjelmaa (Windows Vista) vain viimeisenä käyttöjärjestelmän palautuskeinona. Tämä vaihtoehto palauttaa kiintolevyn toimintatilaan, jossa se oli tietokoneen ostohetkellä. Kaikki tietokoneen hankinnan jälkeen lisätyt ohjelmat tai tiedostot, myös datatiedostot, poistetaan pysyvästi kiintolevyiltä. Datatiedostot sisältävät esimerkiksi asiakirjoja, taulukkoja, sähköpostiviestejä, digitaalivalokuvia ja musiikkitiedostoja. Varmuuskopioi kaikki tiedot mahdollisuuksien mukaan ennen Factory Image Restore -ohjelman käyttöä.

Windows Vista: Dell Factory Image Restore

- 1 Käynnistä tietokone. Kun näyttöön tulee Dellin logo, siirry **Vistan Käynnistyksen lisäasetukset** -ikkunaan painamalla <F8>-näppäintä useita kertoja.
- 2 Valitse **Korjaa tietokone**.
Näyttöön tulee **Järjestelmän palautusasetukset** -ikkuna.
- 3 Valitse näppäimistöasettelu ja valitse **Seuraava**.
- 4 Voit siirtyä palautusvalintoihin, kun kirjaudut tietokoneeseen paikallisena käyttäjänä. Siirry komentokehoitteeseen kirjoittamalla **Käyttäjänimi**-kenttään **administrator** ja napsauttamalla sitten **OK**-painiketta.
- 5 Valitse **Dell Factory Image Restore**.



HUOMAUTUS: Kokoonpanon mukaan on ehkä valittava **Dell Factory Tools** ja sitten **Dell Factory Image Restore**.

Näyttöön tulee **Dell Factory Image Restore** -ohjelman tervetulonäyttö.

- 6 Valitse **Next** (Seuraava).

Näyttöön tulee **Confirm Data Deletion** (Vahvista tietojen poisto) -näyttö.

 **MUISTUTUS:** Jos et halua jatkaa Factory Image Restore -ohjelman käyttöä, valitse **Cancel** (Peruuta).

- 7 Valitse valintaruutu, joka vahvistaa, että haluat alustaa kiintolevyn uudelleen ja palauttaa järjestelmän ohjelmiston tilaan, jossa se oli tehtaalta toimitettaessa, ja valitse sitten **Next** (Seuraava).

Palauttamistoiminto käynnistyy, ja sen suorittaminen kestää noin 5 minuuttia. Näkyviin tulee ilmoitus, kun käyttöjärjestelmä ja tehtaalla asennetut sovellukset on palautettu alkuperäiseen tilaansa.

- 8 Käynnistä tietokone uudelleen valitsemalla **Valmis**.

Käyttöjärjestelmälevyn käyttö

Ennen aloittamista

Jos vasta-asennetun ohjaimen kanssa on ongelmia ja harkitset Windows-käyttöjärjestelmän asentamista uudelleen, kokeile ensin Windowsin laiteohjaimen asennuksen peruuttamistoimintoa. Katso kohtaa "Palaaminen aikaisempaan laiteohjainversioon" sivulla 52. Jos aiemman laiteohjaimen palautustoiminnon käyttäminen ei korjaa ongelmaa, palauta käyttöjärjestelmä Microsoft Windowsin Järjestelmän palauttamisen avulla toimintatilaan, jossa se oli ennen uuden laiteohjaimen asentamista. Katso kohtaa "Microsoft® Windowsin® Järjestelmän palauttamisen -toiminnon käyttäminen" sivulla 55.

 **MUISTUTUS:** Ota varmistuskopiot kaikista ensisijaisen kiintolevyaseman datatiedoista ennen asennusta. Perinteisissä kiintolevykokoontiloissa ensisijainen kiintolevyasema on ensimmäinen asema, jonka tietokone tunnistaa.

Windowsin uudelleenasetukseen tarvitaan Dell™ *Operating System* -levy ja Dell *Drivers and Utilities* -levy.

 **HUOMAUTUS:** Dell *Drivers and Utilities* -levy sisältää ohjaimet, jotka asennettiin tietokoneen kokoamisvaiheessa. Käytä Dell *Drivers and Utilities* -levyä tarvittavien ohjainten lataamiseen. Dell *Drivers and Utilities* -levyä ja Dellin *käyttöjärjestelmälevyä* ei välttämättä toimiteta tietokoneen mukana. Tämä määräytyy sen mukaan, missä maassa tietokone on tilattu, ja halusitko levyn.

Windowsin uudelleenasennus

Uudelleenasennus voi kestää 1 - 2 tuntia. Kun käyttöjärjestelmä on asennettu uudelleen, myös laiteohjaimet, virustentorjuntaohjelma ja muut ohjelmat on asennettava uudelleen.

- 1 Tallenna ja sulje kaikki avoimet tiedostot ja sulje kaikki avoimet sovellukset.
- 2 Aseta käyttöjärjestelmälevy asemaan.
- 3 Jos näyttöön tulee Asenna Windows -ilmoitus, valitse **Lopeta**.
- 4 Käynnistä tietokone uudelleen.

Kun DELL-logo tulee näkyviin, paina heti <F12>-näppäintä.



HUOMAUTUS: Jos odotat liian kauan ja käyttöjärjestelmän logo tulee näyttöön, odota, kunnes näyttöön tulee Microsoft® Windows® -työpöytä. Sammuta tietokone tämän jälkeen ja yritä uudelleen.



HUOMAUTUS: Seuraavat ohjeet muuttavat käynnistysjakson vain yhdeksi kerraksi. Seuraavan kerran tietokonetta käynnistettäessä se käynnistää järjestelmäasetusohjelmassa määritetyt laitteet.

- 5 Kun käynnistyslaiteluettelo tulee näyttöön, korosta CD/DVD/CD-RW Drive ja paina <Enter>-näppäintä.
- 6 Käynnistä CD-ROM-levyiltä painamalla mitä tahansa näppäintä ja suorita asennus loppuun noudattamalla näytön ohjeita.

Tietojen etsiminen

 **HUOMAUTUS:** Jotkin ominaisuudet tai tietovälineet voivat olla valinnaisia eikä niitä ehkä toimiteta tietokoneen mukana. Jotkin ominaisuudet eivät ehkä ole käytettävissä tietyissä maissa.

 **HUOMAUTUS:** Tietokoneen kanssa voidaan toimittaa lisätietoja.

Asiakirja/tallennusväline/tarra	Sisältö
<p>Huoltomerkki/pikahuoltokooditarra</p> <p>Huoltomerkki ja pikahuoltokoodi on kiinnitetty tietokoneeseen.</p>	<ul style="list-style-type: none"> • Huoltomerkin avulla voit yksilöidä tietokoneesi, kun käytät support.dell.com-sivustoa tai otat yhteyden tekniseen tukeen. • Kun otat yhteyden tekniseen tukeen, anna pikahuoltokoodi, joka ohjaa puhelusi oikealle henkilölle. <p>HUOMAUTUS: Huoltomerkki ja pikahuoltokoodi on kiinnitetty tietokoneeseen.</p>
<p>Drivers and Utilities -levy</p> <p><i>Drivers and Utilities</i> -levy on CD- tai DVD-levy, joka mahdollisesti toimitetaan tietokoneen mukana.</p>	<ul style="list-style-type: none"> • Tietokoneen diagnostiikkaohjelma • Tietokoneen ohjaimet <p>HUOMAUTUS: Ohjain- ja opaspäivityksiä on osoitteessa support.dell.com.</p> <ul style="list-style-type: none"> • Notebook System Software (NSS) • Lueminut-tiedostot <p>HUOMAUTUS: Levyllä saattaa olla Lueminut-tiedostoja, joissa on viimeisimpiä päivityksiä tietokoneen teknisistä muutoksista tai teknisistä lisätietoja kokoneille käyttäjille tai teknikoille.</p>

Asiakirja/tallennusväline/tarra	Sisältö
Käyttöjärjestelmän tietoväline <i>Operating System</i> -levy on CD- tai DVD-levy, joka mahdollisesti toimitetaan tietokoneen mukana.	Asenna käyttöjärjestelmä uudelleen
Turvallisuutta, määräyksiä, takuuta ja tukea koskevat ohjeet Tietokoneen mukana on ehkä toimitettu tämän tyyppisiä tietoja. Lisätietoja säädöksistä on Regulatory Compliance -sivulla sivuston www.dell.com alisivulla www.dell.com/regulatory_compliance .	<ul style="list-style-type: none"> • Takuutiedot • Ehdot (vain Yhdysvallat) • Turvallisuustiedot • Säädöksiin liittyvät tiedot • Ergonomiatiedot • Loppukäyttäjän lisenssisopimus
Huoltokäsikirja Tietokoneen <i>huolto-opas</i> on osoitteessa support.dell.com .	<ul style="list-style-type: none"> • Osien poistaminen ja vaihtaminen • Järjestelmäasetusten määrittäminen • Ongelmien vianmääritys ja ratkaiseminen
Dell-tekniikkaopas <i>Dell-tekniikkaopas</i> on osoitteessa support.dell.com .	<ul style="list-style-type: none"> • Tietoja käyttöjärjestelmästä • Laitteiden käyttäminen ja huoltaminen • Tietoa tekniikoista, kuten RAIDista, Internetistä, langattomasta Bluetooth®-tekniikasta, sähköpostista ja verkkotoiminnoista.
Microsoft® Windowsin® käyttöoikeustarra Microsoft Windowsin käyttöoikeustarra on kiinnitetty tietokoneeseen.	<ul style="list-style-type: none"> • Sisältää käyttöjärjestelmän Product Key -tunnuksen.

Ohjeiden saaminen

Avun saaminen



VAARA: Jos tietokoneen kotelo pitää avata, irrota ensin tietokone verkkovirrasta ja modeemijohdot sähköpistorasioista. Noudata tietokoneen mukana toimitettuja turvallisuusohjeita.

Jos tietokoneessa on ongelmia, voit tehdä vianmäärityksen seuraavasti:

- 1 Lisätietoja ongelmista on kohdassa "Vianmääritysvihjeitä" sivulla 45.
- 2 Lisätietoja Dell-diagnostiikkaohjelman suorittamisesta on kohdassa "Dell-diagnostiikka" sivulla 43.
- 3 Täytä "Diagnostiikan tarkistuslista" sivulla 68.
- 4 Asennus- ja vianmääritystoimenpiteissä auttavat Dellin monipuoliset online-tukipalvelut (support.dell.com). Laaja Dell-verkkotukiluettelo on kohdassa "Online-palvelut" sivulla 64.
- 5 Jos ongelma ei ratkea edellä olevien ohjeiden avulla, katso lisätietoja kohdasta "Dellin yhteystiedot" sivulla 69.



HUOMAUTUS: Soita Dell-tukipalveluun niin, että voit olla tietokoneen äärellä, jotta tekninen tukihenkilöstö voi auttaa sinua tarvittavissa toiminna.



HUOMAUTUS: Dellin pikahuoltokoodijärjestelmä ei välttämättä ole käytössä kaikissa maissa.

Anna pikahuoltokoodisi Dellin automatisoidun puhelinjärjestelmän sitä pyytäessä, jolloin puhelusi ohjautuu suoraan asianmukaiselle tukihenkilöstölle. Jos sinulla ei ole pikahuoltokoodia, avaa **Dell-lisävarusteet**-kansio, kaksoisnapsauta **Pikahuoltokoodi**-kuvaketta ja noudata annettuja ohjeita.

Katso Dell-tuen käyttöä koskevat ohjeet kohdasta "Tekninen tuki, asiakaspalvelu" sivulla 64.



HUOMAUTUS: Kaikkia seuraavia palveluita ei ole saatavana Yhdysvaltojen mantereen ulkopuolella. Lisätietoja palveluiden saatavuudesta saat paikalliselta Dell-edustajalta.

Tekninen tuki, asiakaspalvelu

Dellin tukipalvelu on käytettävissäsi, ja se vastaa Dell™-laitteistoja koskeviin kysymyksiisi. Tukihenkilöstö antaa sinulle nopeat ja tarkat vastaukset tietokonepohjaisten diagnostiikkaohjelmien avulla.

Jos haluat ottaa yhteyden Dellin tukipalveluun, katso lisätietoja kohdasta "Ennen kuin soitat" sivulla 67 ja katso sitten alueesi yhteystiedot tai siirry osoitteeseen support.dell.com.

DellConnect™

DellConnect on helppokäyttöinen verkkotyökalu, jonka avulla Dellin asiakaspalvelija tai tekninen tukihenkilö voi ottaa yhteyden tietokoneeseesi laajakaistayhteyden kautta, tehdä vianmäärityksen ja korjata ongelman valvontasi alaisena. Lisätietoja saat siirtymällä osoitteeseen support.dell.com ja napsauttamalla DellConnect-linkkiä.

Online-palvelut

Lisätietoja Dellin tuotteista ja palveluista on seuraavilla verkkosivuilla:

www.dell.com

www.dell.com/ap (Aasia/Tyynenmeren maat)

www.dell.com/jp (Japani)

www.euro.dell.com (Eurooppa)

www.dell.com/la (Latinalaisen Amerikan maat)

www.dell.ca (Kanada)

Dellin tukipalveluja voi käyttää seuraavien verkkosivujen ja sähköpostiosoitteiden avulla:

- Dell-tuen verkkosivustot
support.dell.com
support.jp.dell.com (Japani)
support.euro.dell.com (Eurooppa)

- Dell-tuen sähköpostiosoitteet
mobile_support@us.dell.com
support@us.dell.com
la-techsupport@dell.com (Latinalaisen Amerikan maat)
apsupport@dell.com (Aasia/Tyynenmeren maat)
- Dellin markkinoinnin ja myynnin sähköpostiosoitteet
apmarketing@dell.com (Aasia/Tyynenmeren maat)
sales_canada@dell.com (Kanada)
- Nimetön tiedonsiirtoprotokolla (FTP)
ftp.dell.com
Kirjautu sisään käyttäjätunnuksella: anonymous (nimetön) ja anna salasanaksi sähköpostiosoitteesi.

AutoTech-palvelu

Dellin automaattinen AutoTech-tukipalvelu antaa nauhoitettuja vastauksia Dellin asiakkaiden kannettavista tietokoneista ja pöytätietokoneista usein esittämiin kysymyksiin.

Kun soitat AutoTech-palveluun, valitse kysymystäsi vastaavat aiheet äänitaajuusvalintapuhelimella. Katso oman alueesi puhelinnumero kohdasta "Dellin yhteystiedot" sivulla 69.

Automatisoitu tilauksen tila -palvelu

Voit tarkistaa Dell-tuotetilauksesi tilan osoitteessa support.dell.com tai soittamalla automaattiseen tilauksen tila -palveluun. Sinulta pyydetään tilauksen etsimiseen ja siitä raportoimiseen tarvittavat tiedot. Katso oman alueesi puhelinnumero kohdasta "Dellin yhteystiedot" sivulla 69.

Ongelmia tilauksessa

Jos tilauksessasi ilmenee ongelmia, esim. puuttuvia osia, väärää lasku tai väärä lasku, ota yhteys Dellin asiakaspalveluun. Pidä lasku tai pakkaustodistus käsillä puhelun aikana. Katso oman alueesi puhelinnumero kohdasta "Dellin yhteystiedot" sivulla 69.

Tuotetiedot

Jos haluat lisätietoja muista Dellin tuotteista tai haluat tilata tuotteita, siirry Dellin verkkosivustolle osoitteeseen www.dell.com. Katso oman alueesi tai myyjän yhteystiedot kohdasta "Dellin yhteystiedot" sivulla 69.

Tuotteiden palauttaminen takuukorjausta tai korvausta varten

Valmistele palautettavat tuotteet seuraavasti, on kyseessä sitten tuotteen korjaaminen tai korvaaminen:

- 1** Pyydä Delliltä materiaalin palautusnumero ja kirjoita se selvästi ja näkyvästi laatikon ulkopuolelle.
Katso oman alueesi puhelinnumero kohdasta "Dellin yhteystiedot" sivulla 69. Lähetä pakkauksen mukana kopio laskusta ja palautuksen syyn kertova kirje.
- 2** Lähetä pakkaukseen mukana kopio diagnostiikan tarkistusluettelosta (katso kohtaa "Diagnostiikan tarkistuslista" sivulla 68), josta käyvät ilmi suorittamasi testit ja Dell-diagnostiikkaohjelman raportoimat virheilmoitukset (katso kohtaa "Dellin yhteystiedot" sivulla 69).
- 3** Jos haluat saada korvauksen palautettavasta tuotteesta, lähetä pakkauksen mukana kaikki palautettavaan tuotteeseen liittyvät lisävarusteet (virtajohdot, ohjelmistolevykkeet, oppaat, yms.).
- 4** Palauta laite alkuperäisessä (tai sitä vastaavassa) pakkauksessa.

Lähtettäjä maksaa lähetyskulut. Sinä olet vastuussa palautettavan tuotteen vakuuttamisesta, sekä mahdollisesta häviämisestä toimituksen aikana. Postiennakolla lähetettyjä paketteja ei lunasteta.

Jos pakkaus ei ole yllä olevien vaatimusten mukainen, sitä ei hyväksytä Dellin vastaanottolaiturilla ja se palautetaan sinulle.

Ennen kuin soitat



HUOMAUTUS: Varaa pikahuoltokoodisi käden ulottuville ennen kuin soitat. Tämän koodin avulla Dellin automaattinen tukipuhelinpalvelu pystyy ohjaamaan puhelusi oikein. Sinulta saatetaan myös kysyä huoltomerkkiä (joka sijaitsee tietokoneen takapaneelissa tai pohjassa).

Muista täyttää diagnostiikan tarkistusluettelo (katso kohtaa "Diagnostiikan tarkistuslista" sivulla 68). Jos mahdollista, käynnistä tietokone ennen Dellille soittamista ja soita tietokoneen vieressä tai lähellä olevasta puhelimesta. Tukipalvelu voi pyytää sinua antamaan näppäimistökomentoja, välittämään yksityiskohtaisia tietoja toimintojen aikana tai suorittamaan muita vianmäärittystoimenpiteitä tietokoneella. Varmista, että tietokoneen mukana toimitetut asiakirjat ovat käden ulottuvilla.



VAARA: Ennen kuin teet toimenpiteitä tietokoneen sisällä, lue tietokoneen mukana toimitetut turvallisuusohjeet.

Diagnostiikan tarkistuslista

Nimi:

Päivämäärä:

Osoite:

Puhelinnumero:

Huoltomerkki (tietokoneen takana tai pohjassa oleva viivakoodi):

Pikahuoltokoodi:

Materiaalin palautusnumero (jos sellainen on saatu Dellin tukihenkilöstöltä):

Käyttöjärjestelmä ja sen versio:

Laitteet:

Laajennuskortit:

Onko tietokone liitetty verkkoon? Kyllä Ei

Verkko, sen versio ja verkkokortti:

Ohjelmat ja niiden versiot:

Määritä järjestelmän käynnistystiedostojen sisältö käyttöjärjestelmän ohjeista. Jos tietokone on kytketty tulostimeen, tulosta kaikki nämä tiedostot. Kopioi muussa tapauksessa tiedostojen sisältö paperille ennen Dellille soittamista.

Virheilmoitus, äänimerkkikoodi tai diagnostiikkakoodi:

Ongelman kuvaus ja suoritettut vianmääritystoimenpiteet:

Dellin yhteystiedot

Yhdysvalloissa olevat asiakkaat voivat soittaa numeroon 800-WWW-DELL (800-999-3355).



HUOMAUTUS: Jos käytössäsi ei ole Internet-yhteyttä, käytä ostolaskussa, lähetysluettelossa, laskussa tai Dellin tuoteluettelossa olevia yhteystietoja.

Dellillä on useita verkko- ja puhelinpohjaisia tuki- ja palveluvaihtoehtoja. Palveluiden saatavuus vaihtelee maittain ja tuotteittain, ja jotkin palvelut eivät välttämättä ole saatavissa alueellasi. Jos yhteydenottosi koskee myyntiä, teknistä tukea tai asiakaspalveluasioita:

- 1 Siirry sivustoon support.dell.com ja tarkasta maa tai alue sivun alareunan avattavasta **Choose A Country/Region** (Valitse toinen maa) -valikosta.
- 2 Napsauta sivun vasemmalla puolella olevaa **Contact Us** (Dellin yhteystiedot) -kohtaa ja valitse haluamasi palvelu tai tukilinkki.
- 3 Valitse itsellesi sopiva tapa ottaa yhteys Delliin.

Hakemisto

A

asetukset
Internet, 16

D

Dell
Factory Image Restore
-ohjelma, 57
ohjelmistopäivitykset, 49
Tekninen päivityspalvelu, 49
tekninen tuki ja asiakaspalvelu, 64
tukiapuohjelma, 49
yhteyden ottaminen, 63, 69
Dell Factory Image Restore
-ohjelma, 57
DellConnect, 64
Dell-diagnostiikka, 43
käynnistäminen Drivers and
Utilities -levyltä, 44
käynnistäminen kiintolevyltä, 43
Dellin yhteystiedot, 63, 69
Dell-tekniikkaopas, 62
diagnostiikka
Dell, 43
äänimerkkikoodit, 33
Drivers and Utilities -levy, 52, 61
Dell Diagnostics, 43

E

ergonomiatiedot, 62

F

Factory Image Restore
-ohjelma, 57

H

Huoltokäsikirja, 62
Huoltotarra, 61

I

Internet
asetukset, 16

J

Järjestelmän palautus
käyttöönotto, 56

K

kytkeminen
virtalähde, 13

kytkentä

- IEEE 1394 -laitteet, 14
- USB-laitteet, 14
- verkkokaapeli, 14

käyttöjärjestelmä

- Dell Factory Image Restore -ohjelma, 57
- Järjestelmän palautus, 54
- PC Restore, 57
- tietoväline, 58, 62
- uudelleenasetus, 62

käyttöjärjestelmän Product Key -avain, 62

käyttöohjeet, 61

- Dell-tekniikkaopas, 62
- Huolto-opas, 62

L

levy

- Drivers and Utilities, 61

M

muisti

- vianmääritys, 46

N

Notebook System Software -ohjelmisto, 61

O

ohjaimet, 51

- asetaminen uudelleen, 52
- Drivers and Utilities -levy, 61
- edellisen version palautus, 52
- tunnistaminen, 51

ohjainten uudelleenasetus ohjaimet ja apuohjelmat, 52

Ohjatut toiminnot

- Tiedostojen ja asetusten ohjattu siirto, 17

ohjatut toiminnot

- ohjattu ohjelman yhteensopivuuden varmistaminen, 48

ohjelmisto

- ongelmat, 48
- päivitykset, 49
- uudelleenasetus, 51
- vianmääritys, 47-48

ongelmat

- palauttaminen aiempaan tilaan, 55

P

PC Restore, 57

Pikahuoltokoodi, 61

puhelinnumerot, 69

päivitykset

- ohjelmisto ja laitteisto, 49

S

S.M.A.R.T, 42
System Restore (Järjestelmän palauttaminen), 54-55

T

tekniset tiedot, 23
Tiedostojen ja asetusten ohjattu siirto, 17
tietojen etsiminen, 61
tietojen siirtäminen uuteen tietokoneeseen, 17
tietokone
tekniset tiedot, 23
tietoväline
käyttäjärjestelmä, 62
tuki, 63
alueellinen, 64
DellConnect, 64
Dellin yhteystiedot, 69
online-palvelut, 64
tekninen tuki ja asiakaspalvelu, 64

U

uudelleenasennus
ohjelmisto, 51

V

vianmäärittäminen, 33, 62
Dell Diagnostics, 43
muisti, 46
ohjelma kaatuu, 47
ohjelmat ja
Windows-yhteensopivuus, 48
ohjelmisto, 47-48
palauttaminen aiempaan tilaan, 54-55
sininen näyttö, 48
tietokone ei vastaa, 47
vihjeitä, 45
virheilmoitukset, 35
virran merkkivalon toiminta, 45
virran merkkivalot, 33
virta, 45
virheilmoitukset
äänimerkkikoodit, 33
virta
vianmäärittäminen, 45
virran merkkivalon toiminta, 45

W

Windows Vista
Dell Factory Image Restore -ohjelma, 57
edellisen laiteohjaimen palautus, 52
Järjestelmän palautus, 54-55
Laiteohjaimien palautus, 52
ohjattu ohjelman yhteensopivuuden varmistaminen, 48

uudelleenasennus, 62

Windows XP

asentaminen uudelleen, 62

edellisen laiteohjaimen
palautus, 52

Internet-yhteysasetukset, 17

Järjestelmän palautus, 54-55

Laiteohjaimien palautus, 52

PC Restore, 57

Tiedostojen ja asetusten ohjattu
siirto, 17

Windows-käyttöoikeustarra, 62

Ä

äänimerkkikoodit, 33